

わた SHIGA 輝く国スポ・障スポ実行委員会 第1回常任委員会について

1. 期日・場所

- ・書面開催で調整中
- ・令和5年3月下旬

2. 常任委員会における報告事項、審議事項

【報告事項】

(1) わた SHIGA 輝く国スポ 競技会会期の決定について (P5)

- 正式競技、特別競技、公開競技の競技会会期が、日本スポーツ協会国民体育大会委員会で承認されたことにより決定したもの。

正式競技、特別競技

本会期 : 令和7年9月28日(日)～10月8日(水) 11日間

会期前 : 令和7年9月6日(土)～9月15日(月) 10日間

会期前 : 令和7年9月21日(日)～9月25日(木) 5日間

公開競技

令和7年8月23日(土)～9月21日(日)の期間

(2) わた SHIGA 輝く国スポ 競技別リハーサル大会競技会の内定について (P8)

- 会場地市町および関係競技団体の競技会運営能力の向上を図り、円滑な開催に資するとともに、県民の関心を高め、理解を深め、機運醸成を図ることを目的にリハーサル大会を開催するこことし、その候補競技会を内定するもの。

(3) わた SHIGA 輝く国スポ 競技別練習会場の決定について (P10)

- 国民スポーツ大会の円滑な競技運営を図るため、正式競技・特別競技の各競技会に必要な練習会場を選定するもの。

(4) わた SHIGA 輝く国スポ デモンストレーションスポーツ実施基準要項 (P14)

- 国民スポーツ大会デモンストレーションスポーツにおける、各競技会の円滑な運営に資するため、必要な事項(実施時期・期間、競技別実施要項、競技別プログラム、競技役員等の編成、参加申込受付・組合せ抽選、記録・結果など)を定めた要項を策定するもの。

(5) わた SHIGA 輝く国スポ 競技施設基準の改正について (P16)

- ローイング競技ならびにバレーボール競技について、競技団体が定める競技規則等の改正を反映するもの。

【改定内容】

ローイング

- ・ 競技名称の変更（「ボート」から「ローイング」への変更）
- ・ コースに関する規定の追記および変更

バレーボール

- ・ 「ペナルティー・エリア」および「コーチ・レストリクション・ライン」の廃止

(6) わた SHIGA 輝く国スポ 合同配宿実施方針 (P23)

- 国スポに参加する選手・監督等の配宿について、効率的かつ円滑に業務を実施するため、県委員会および会場地委員会が合同の配宿本部を設置し、宿泊施設を一元管理するとともに一括して配宿を行うもの。

(7) わた SHIGA 輝く国スポ 宿泊料金（案） (P26)

- 正式競技および特別競技に参加する選手・監督等の宿泊料金が、開催2年前に日本スポーツ協会において審議決定されることとなるため、滋賀県案を決定するもの。

(8) わた SHIGA 輝く国スポ・障スポ 標準献立作成方針 (P27)

- 滋賀県らしさを盛り込んだ食事を宿泊施設で提供することにより、国スポ・障スポに参加する選手等が最良のコンディションで活躍できるよう、栄養面や衛生面を考慮した標準献立作成方針を策定するもの。

(9) わた SHIGA 輝く障スポ リハーサル大会について (P29)

- 全国障害者スポーツ大会リハーサル大会の各競技会の円滑な運営に資するためリハーサル大会を実施することとし、大会日程を令和7年5月24日（土）から25日（日）に決定するもの。

【審議事項】

(1) わた SHIGA 輝く国スポ・障スポ 開催準備総合計画改正（案） (P31)

- 開催年までに実施すべき主な取組や必要な組織の設置等について、年次別、分野別にスケジュールを定めた開催準備総合計画について、時点更新を行うもの。
- 「推進組織」「競技運営」、「総務企画」、「式典・会場」等について、項目追加やスケジュール等の修正を行った。

(2) わた SHIGA 輝く国スポ・障スポ 式典基本計画（案）（P32）

- 式典基本方針および式典基本構想を踏まえ、式典を構成する具体的な演目についての基本的な考え方や構想等を明らかにし、「わた SHIGA 輝く国スポ・障スポ」の式典を構築していくうえで、県としての方向性を示すものとして策定するもの。

(3) わた SHIGA 輝く国スポ・障スポ 開・閉会式会場等整備基本計画（案）（P52）

- 開・閉会式の円滑な運用に向けて、会場整備（仮施設整備）における基本的な考え方、開・閉会式時のゾーニング、参加者の動線等の計画を定めるもの。

(4) わた SHIGA 輝く国スポ・障スポ 情報通信基本計画（案）（P66）

- 両大会を円滑に運営するため、大会運営や記録業務の実施、参加者への情報提供等に関する情報通信設備の整備について基本となる事項を定めるもの。

(5) わた SHIGA 輝く国スポ 競技施設整備計画（第5次）（案）（P68）

- 国民スポーツ大会の競技施設の整備を計画的かつ円滑に推進するために、施設の概要、整備主体、主な整備内容、整備年度などの計画（第5次）を定めるもの。

(6) わた SHIGA 輝く国スポ 正式競技 競技会場および競技会会期変更（案）（P75）

- 正式競技におけるサッカー（成年男子）競技について、一部の競技会場の面数を見直す必要が生じたため、東近江市能登川グラウンドを追加することとし、併せて競技会会期を変更するもの。

(7) わた SHIGA 輝く国スポ デモンストレーションスポーツ主管団体変更（案）（P78）

- デモンストレーションスポーツにおけるウォーキング競技について、主管団体および会場地市からの申請に基づき、主管団体に近江八幡市スポーツ協会を追加するもの。

3. 今後の予定

令和5年3月下旬

第1回常任委員会書面開催通知

令和5年4月中旬

書面表決書の提出

令和5年7月中旬～8月頃

第2回常任委員会・第2回総会

報 告 事 項

わた SHIGA 輝く国スポ（第79回国民スポーツ大会）競技会会期の決定について

令和4年12月9日に開催された公益財団法人日本スポーツ協会第3回国民体育大会委員会において、わた SHIGA 輝く国スポ（第79回国民スポーツ大会）の競技会会期が承認され、正式競技・特別競技・公開競技の競技会会期が別紙のとおり決定しました。

（1）正式競技・特別競技

本会期 令和7年9月28日（日）～10月8日（水） 11日間

正式競技 34競技

特別競技 1競技

会期前 令和7年9月6日（土）～9月15日（月） 10日間

正式競技 3競技

会期前 令和7年9月21日（日）～9月25日（木） 5日間

正式競技 1競技

（2）公開競技

令和7年8月23日（土）～9月21日（日）の期間

公開競技 7競技

わたSHIGA輝く国スポ(第79回国民スポーツ大会) 競技会会期

式典	会場	式典会場	式典 日数	式典日程																	
				9月			10月														
				28 日	29 月	30 火	1 水	2 木	3 金	4 土	5 日	6 月	7 火	8 水							
総合開会式	彦根市	彦根総合スポーツ公園陸上競技場	1																		
総合閉会式		彦根総合スポーツ公園陸上競技場	1																		

【正式競技(本会期)】

競技名	種目	種別	会場	競技会場	競技 日数	競技日程																																																																																																																																																																																																																																																																																																																																																																																																																																																																																																																																																																																																																																																																																		
						9月			10月																																																																																																																																																																																																																																																																																																																																																																																																																																																																																																																																																																																																																																																																															
						28 日	29 月	30 火	1 水	2 木	3 金	4 土	5 日	6 月	7 火	8 水																																																																																																																																																																																																																																																																																																																																																																																																																																																																																																																																																																																																																																																																								
陸上競技		全種別	彦根市	彦根総合スポーツ公園陸上競技場	5																																																																																																																																																																																																																																																																																																																																																																																																																																																																																																																																																																																																																																																																																			
サッカー		成年男子	東近江市	東近江市総合運動公園布引陸上競技場	3																																																																																																																																																																																																																																																																																																																																																																																																																																																																																																																																																																																																																																																																																			
				京セラ株式会社滋賀八日市工場総合グラウンド	2																																																																																																																																																																																																																																																																																																																																																																																																																																																																																																																																																																																																																																																																																			
		少年男子	守山市	野洲川歴史公園サッカー場(ビッグレイク)	5																																																																																																																																																																																																																																																																																																																																																																																																																																																																																																																																																																																																																																																																																			
		少年男子	甲賀市	甲賀市水口スポーツの森陸上競技場	3																																																																																																																																																																																																																																																																																																																																																																																																																																																																																																																																																																																																																																																																																			
		少年女子	大津市	皇子山総合運動公園陸上競技場	4																																																																																																																																																																																																																																																																																																																																																																																																																																																																																																																																																																																																																																																																																			
		少年女子	大津市	伊香立公園芝生グラウンド	1																																																																																																																																																																																																																																																																																																																																																																																																																																																																																																																																																																																																																																																																																			
テニス		全種別	大津市	大石緑地スポーツ村テニスコート	4																																																																																																																																																																																																																																																																																																																																																																																																																																																																																																																																																																																																																																																																																			
ボート		全種別	大津市	関西みらいローイングセンター(滋賀県立琵琶湖漕艇場)	4																																																																																																																																																																																																																																																																																																																																																																																																																																																																																																																																																																																																																																																																																			
ホッケー		成年男子	米原市	OSPホッケースタジアム(滋賀県立伊吹運動場)	4																																																																																																																																																																																																																																																																																																																																																																																																																																																																																																																																																																																																																																																																																			
		成年女子		米原市伊吹第1グラウンド	5																																																																																																																																																																																																																																																																																																																																																																																																																																																																																																																																																																																																																																																																																			
		少年男子																																																																																																																																																																																																																																																																																																																																																																																																																																																																																																																																																																																																																																																																																						
少年女子																																																																																																																																																																																																																																																																																																																																																																																																																																																																																																																																																																																																																																																																																								
ボクシング		成年男子	東近江市	東近江市能登川アリーナ	5																																																																																																																																																																																																																																																																																																																																																																																																																																																																																																																																																																																																																																																																																			
		成年女子																																																																																																																																																																																																																																																																																																																																																																																																																																																																																																																																																																																																																																																																																						
		少年男子																																																																																																																																																																																																																																																																																																																																																																																																																																																																																																																																																																																																																																																																																						
バレーボール	6人制	成年男子	草津市	草津市立総合体育館	4																																																																																																																																																																																																																																																																																																																																																																																																																																																																																																																																																																																																																																																																																			
		成年女子	草津市	YMITアリーナ(くさつシティアリーナ)	4																																																																																																																																																																																																																																																																																																																																																																																																																																																																																																																																																																																																																																																																																			
		少年男子	近江八幡市	近江八幡市立運動公園体育館	4																																																																																																																																																																																																																																																																																																																																																																																																																																																																																																																																																																																																																																																																																			
		少年女子	守山市	守山市民体育館	4																																																																																																																																																																																																																																																																																																																																																																																																																																																																																																																																																																																																																																																																																			
バスケットボール		成年男子	大津市	滋賀ダイハツアリーナ(滋賀アリーナ)	4																																																																																																																																																																																																																																																																																																																																																																																																																																																																																																																																																																																																																																																																																			
		成年女子	野洲市	野洲市総合体育館	4																																																																																																																																																																																																																																																																																																																																																																																																																																																																																																																																																																																																																																																																																			
		少年男子	大津市	滋賀ダイハツアリーナ(滋賀アリーナ)	5																																																																																																																																																																																																																																																																																																																																																																																																																																																																																																																																																																																																																																																																																			
		少年女子	草津市	YMITアリーナ(くさつシティアリーナ)	5																																																																																																																																																																																																																																																																																																																																																																																																																																																																																																																																																																																																																																																																																			
レスリング		成年男子	栗東市	栗東市民体育館	4																																																																																																																																																																																																																																																																																																																																																																																																																																																																																																																																																																																																																																																																																			
		少年男子			2																																																																																																																																																																																																																																																																																																																																																																																																																																																																																																																																																																																																																																																																																			
女子																																																																																																																																																																																																																																																																																																																																																																																																																																																																																																																																																																																																																																																																																								
セーリング		全種別	大津市	大津市柳が崎特設セーリング会場	4																																																																																																																																																																																																																																																																																																																																																																																																																																																																																																																																																																																																																																																																																			
ウエイトリフティング		成年男子	高島市	滋賀県立安曇川高等学校体育館	5																																																																																																																																																																																																																																																																																																																																																																																																																																																																																																																																																																																																																																																																																			
		少年男子																																																																																																																																																																																																																																																																																																																																																																																																																																																																																																																																																																																																																																																																																						
		少年女子																				ハンドボール		成年男子	彦根市	プロシードアリーナHIKONE(彦根市スポーツ・文化交流センター)	5																	成年女子																				少年男子	近江八幡市	あづちマリエート	5																	少年女子	近江八幡市	近江八幡市立運動公園体育館	4																	少年男子	彦根市	彦根グリーンアリーナ(彦根総合高等学校体育館)	2																	少年女子																					ソフトテニス		全種別	長浜市	長浜市民庭球場	4																	卓球		全種別	野洲市	野洲市総合体育館	5																	軟式野球		成年男子	近江八幡市	近江八幡市立運動公園野球場	1																	草津市	草津グリーンスタジアム	2																	守山市	守山市民球場	2																	甲賀市	甲賀市民スタジアム	3																	東近江市	東近江市ひばり公園湖東スタジアム	4																	日野町	大谷公園野球場	2																		相撲		成年男子	長浜市	長浜バイオ大学ドーム(滋賀県立長浜ドーム)	3																		少年男子																			馬術		成年男子	兵庫県	三木ホースランドパーク	5																		成年女子																					少年																			フェンシング		全種別	大津市	ウカルちゃんアリーナ(滋賀県立体育館)	4																	柔道		成年男子	長浜市	長浜伊香ツインアリーナ	3																			少年男子																					少年女子																			ソフトボール		成年男子	東近江市	東近江市総合運動公園布引多目的グラウンド	3																	成年女子	高島市	高島市今津総合運動公園第1グラウンド	3																			高島市今津総合運動公園第2グラウンド	3																	少年男子	草津市	草津市立野村運動公園グラウンド	3																	少年女子	守山市	守山市民運動公園ソフトボール場	3																					守山市民球場	3																バドミントン		全種別	大津市	滋賀ダイハツアリーナ(滋賀アリーナ)	4																	弓道		全種別	彦根市	プロシードアリーナHIKONE(彦根市スポーツ・文化交流センター)	4																
ハンドボール		成年男子	彦根市	プロシードアリーナHIKONE(彦根市スポーツ・文化交流センター)	5																																																																																																																																																																																																																																																																																																																																																																																																																																																																																																																																																																																																																																																																																			
		成年女子																																																																																																																																																																																																																																																																																																																																																																																																																																																																																																																																																																																																																																																																																						
		少年男子	近江八幡市	あづちマリエート	5																																																																																																																																																																																																																																																																																																																																																																																																																																																																																																																																																																																																																																																																																			
		少年女子	近江八幡市	近江八幡市立運動公園体育館	4																																																																																																																																																																																																																																																																																																																																																																																																																																																																																																																																																																																																																																																																																			
少年男子	彦根市	彦根グリーンアリーナ(彦根総合高等学校体育館)	2																																																																																																																																																																																																																																																																																																																																																																																																																																																																																																																																																																																																																																																																																					
少年女子																																																																																																																																																																																																																																																																																																																																																																																																																																																																																																																																																																																																																																																																																								
ソフトテニス		全種別	長浜市	長浜市民庭球場	4																																																																																																																																																																																																																																																																																																																																																																																																																																																																																																																																																																																																																																																																																			
卓球		全種別	野洲市	野洲市総合体育館	5																																																																																																																																																																																																																																																																																																																																																																																																																																																																																																																																																																																																																																																																																			
軟式野球		成年男子	近江八幡市	近江八幡市立運動公園野球場	1																																																																																																																																																																																																																																																																																																																																																																																																																																																																																																																																																																																																																																																																																			
			草津市	草津グリーンスタジアム	2																																																																																																																																																																																																																																																																																																																																																																																																																																																																																																																																																																																																																																																																																			
			守山市	守山市民球場	2																																																																																																																																																																																																																																																																																																																																																																																																																																																																																																																																																																																																																																																																																			
			甲賀市	甲賀市民スタジアム	3																																																																																																																																																																																																																																																																																																																																																																																																																																																																																																																																																																																																																																																																																			
			東近江市	東近江市ひばり公園湖東スタジアム	4																																																																																																																																																																																																																																																																																																																																																																																																																																																																																																																																																																																																																																																																																			
			日野町	大谷公園野球場	2																																																																																																																																																																																																																																																																																																																																																																																																																																																																																																																																																																																																																																																																																			
相撲		成年男子	長浜市	長浜バイオ大学ドーム(滋賀県立長浜ドーム)	3																																																																																																																																																																																																																																																																																																																																																																																																																																																																																																																																																																																																																																																																																			
		少年男子																																																																																																																																																																																																																																																																																																																																																																																																																																																																																																																																																																																																																																																																																						
馬術		成年男子	兵庫県	三木ホースランドパーク	5																																																																																																																																																																																																																																																																																																																																																																																																																																																																																																																																																																																																																																																																																			
		成年女子																																																																																																																																																																																																																																																																																																																																																																																																																																																																																																																																																																																																																																																																																						
		少年																																																																																																																																																																																																																																																																																																																																																																																																																																																																																																																																																																																																																																																																																						
フェンシング		全種別	大津市	ウカルちゃんアリーナ(滋賀県立体育館)	4																																																																																																																																																																																																																																																																																																																																																																																																																																																																																																																																																																																																																																																																																			
柔道		成年男子	長浜市	長浜伊香ツインアリーナ	3																																																																																																																																																																																																																																																																																																																																																																																																																																																																																																																																																																																																																																																																																			
		少年男子																																																																																																																																																																																																																																																																																																																																																																																																																																																																																																																																																																																																																																																																																						
		少年女子																																																																																																																																																																																																																																																																																																																																																																																																																																																																																																																																																																																																																																																																																						
ソフトボール		成年男子	東近江市	東近江市総合運動公園布引多目的グラウンド	3																																																																																																																																																																																																																																																																																																																																																																																																																																																																																																																																																																																																																																																																																			
		成年女子	高島市	高島市今津総合運動公園第1グラウンド	3																																																																																																																																																																																																																																																																																																																																																																																																																																																																																																																																																																																																																																																																																			
				高島市今津総合運動公園第2グラウンド	3																																																																																																																																																																																																																																																																																																																																																																																																																																																																																																																																																																																																																																																																																			
		少年男子	草津市	草津市立野村運動公園グラウンド	3																																																																																																																																																																																																																																																																																																																																																																																																																																																																																																																																																																																																																																																																																			
		少年女子	守山市	守山市民運動公園ソフトボール場	3																																																																																																																																																																																																																																																																																																																																																																																																																																																																																																																																																																																																																																																																																			
				守山市民球場	3																																																																																																																																																																																																																																																																																																																																																																																																																																																																																																																																																																																																																																																																																			
バドミントン		全種別	大津市	滋賀ダイハツアリーナ(滋賀アリーナ)	4																																																																																																																																																																																																																																																																																																																																																																																																																																																																																																																																																																																																																																																																																			
弓道		全種別	彦根市	プロシードアリーナHIKONE(彦根市スポーツ・文化交流センター)	4																																																																																																																																																																																																																																																																																																																																																																																																																																																																																																																																																																																																																																																																																			

競技	種目	種別	会場	競技会場	競技 日数	競技日程														
						9月			10月											
						28 日 第1日	29 月 第2日	30 火 第3日	1 水 第4日	2 木 第5日	3 金 第6日	4 土 第7日	5 日 第8日	6 月 第9日	7 火 第10日	8 水 第11日				
ライフル射撃	25m	成年男子	大津市	滋賀県警察学校射撃場	3															
	50m	成年男子 成年女子	大府 豊能郡能勢 町	能勢ライフル射撃場	4															
	10m	全種別																		
	BR・BP	少年男子 少年女子	全種別	湖南省	湖南省総合体育館	3														
剣道			湖南省	湖南省総合体育館	3															
ラグビーフット ボール	7人制	成年男子 女子	野洲市	滋賀県希望が丘文化公園	2															
	15人制	少年男子			4															
スポーツクライミ ング	リード	全種別	竜王町	竜王町総合運動公園	3															
	ボルダリング	全種別			3															
カヌー	スプリント	全種別	東近江市	伊庭内湖特設コース	4															
	スラローム	成年男子 成年女子	大津市	瀬田川特設カヌー会場	2															
	ワイルドウォー ター				2															
アーチェリー		全種別	愛荘町	愛荘町スポーツセンター素荘グラウンド	3															
空手道		全種別	大津市	ウカルちゃんアリーナ（滋賀県立体育館）	3															
銃剣道		成年男子 少年男子	高島市	新旭体育館	3															
なぎなた		成年女子 少年女子	彦根市	パナソニック株式会社くらシアプライアンス社彦根工場多目的ホール	3															
ボウリング		全種別	彦根市	ラビュタボウル彦根	5															
ゴルフ		成年男子	栗東市	琵琶湖カントリー倶楽部	3															
		少年男子	甲賀市	ベアスバウ ジャパン カントリークラブ	3															
		女子	東近江市	名神八日市カントリー倶楽部	3															
トライアスロン		成年男子 成年女子	近江八幡市	近江八幡市特設トライアスロン会場	1															

【正式競技（会期前1回目）】

競技	種目	種別	会場	競技会場	競技 日数	競技日程															
						9月															
						6 土	7 日	8 月	9 火	10 水	11 木	12 金	13 土	14 日	15 月	16 火					
水泳	競泳	全種別	草津市	(仮称)草津市立プール	3																
	飛込	全種別			3																
	水球	少年男子 女子			4																
	アーティスティッ クスイミング オープンウォー タースイミング	少年女子 男子 女子			1 1																
体操	競技	全種別	大津市	滋賀ダイハツアリーナ（滋賀アリーナ）	4																
	新体操	少年男子 少年女子			2																
	トランポリン	男子 女子			1																
バレーボール	ビーチバレーボ ール	少年男子 少年女子	長浜市	豊公園自由広場特設会場	4																

【正式競技（会期前2回目）】

競技	種目	種別	会場	競技会場	競技 日数	競技日程														
						9月														
						17 水	18 木	19 金	20 土	21 日	22 月	23 火	24 水	25 木	26 金	27 土				
自転車	トラック・レース	成年男子 少年男子 女子	京都府 向日市	向日町競輪場	4															
	ロード・レース	成年男子 少年男子 女子	東近江市	東近江市特設ロードレースコース	1															

【特別競技】

競技名	種目	種別	会場	競技会場	競技 日数	競技日程														
						9月			10月											
						28 日 第1日	29 月 第2日	30 火 第3日	1 水 第4日	2 木 第5日	3 金 第6日	4 土 第7日	5 日 第8日	6 月 第9日	7 火 第10日	8 水 第11日				
高等学校野球	硬式	—	大津市	マイネットスタジアム皇子山（皇子山総合運動公園野球場）	3															
	軟式	—	甲賀市	甲賀市民スタジアム	3															
		—	高島市	高島市今津総合運動公園今津スタジアム	2															

【公開競技】

競技	会場	競技会場	競技 日数	競技日程
綱引	近江八幡市	近江八幡市立運動公園体育館	2	9月6日(土)～9月7日(日)
ゲートボール	長浜市	長浜バイオ大学ドーム（滋賀県立長浜ドーム）	2	9月6日(土)～9月7日(日)
武術太極拳	野洲市	野洲市総合体育館	2	8月30日(土)～8月31日(日)
パワーリフティング	栗東市	栗東市民体育館	2	9月20日(土)～9月21日(日)
グラウンド・ゴルフ	甲賀市	甲賀市水口スポーツの森	2	9月13日(土)～9月14日(日)
バウンドテニス	草津市	YMITアリーナ（くさつシティアリーナ）	2	9月20日(土)～9月21日(日)
エアロビック	守山市	守山市民体育館	2	8月23日(土)～8月24日(日)

競技・種目名	競技会名	実施予定日	市町村名 幹事市	競技会場名	競技日数			
					リハ大	国スポ		
1 陸上競技	第92回近畿陸上競技選手権大会	令和6年8月31日～9月1日	彦根市	平和堂HATOスタジアム (彦根総合スポーツ公園陸上競技場)	2	5		
2 水泳	競泳	第71回全国国公立大学選手権水泳競技大会	令和6年8月9日～11日	草津市	(仮称)草津市立プール	3	3	
	飛込	2024年度関西選手権水泳競技大会(飛込)	令和6年6月28日～30日			3	3	
	アーティスティックスイミング	開催しない。					1	
	水球	2024年度全国全日本ユース水球競技選手権大会近畿予選会	令和6年9月28日～29日			2	4	
	オープンウォータースイミング	琵琶湖・長浜オープンウォータースイムレース	令和7年8月	長浜市	長浜市南浜町地先特設会場	1	1	
3 サッカー	第60回全国社会人サッカー選手権大会	令和6年10月18日～23日	東近江市	東近江市総合運動公園布引陸上競技場	6	5		
			東近江市	京セラ株式会社滋賀八日市工場総合グラウンド				
			東近江市	東近江市能登川グラウンド				
			守山市	野洲川歴史公園サッカー場(ビッグレイク)				
			甲賀市	甲賀市水口スポーツの森陸上競技場				
			大津市	皇子山総合運動公園陸上競技場				
大津市	伊香立公園芝生グラウンド							
4 テニス	第47回全日本都市対抗テニス大会	令和6年7月19日～21日	大津市	大石緑地スポーツ村テニスコート	3	4		
5 ローイング	第70回中日旗争奪びわ湖レガッタ	令和6年8月	大津市	関西みらいローイングセンター (滋賀県立琵琶湖漕艇場)	2	4		
6 ホッケー	2024年度全日本社会人ホッケー選手権大会	令和6年9月	米原市	OSPホッケースタジアム (滋賀県立伊吹運動場) 米原市伊吹第1グラウンド	5	5		
7 ボクシング	開催しない。		東近江市	東近江市能登川アリーナ		5		
8 バレーボール	6人制	2024年度天皇杯・皇后杯全日本バレーボール選手権近畿ブロックラウンド	令和6年10月	草津市	YMITアリーナ(くさつシティアリーナ)	1	4	
				近江八幡市	近江八幡市立運動公園体育館			
				守山市	守山市民体育館			
	ビーチバレーボール	第9回近畿ビーチバレーボールジュニア大会	令和7年7月下旬	長浜市	豊公園自由広場特設会場	2	4	
9 体操	競技	第78回近畿高等学校体操競技選手権大会	令和6年6月15日～16日	大津市	滋賀ダイハツアリーナ(滋賀アリーナ)	2	4	
	新体操	第78回近畿高等学校新体操選手権大会	令和6年6月8日～9日	大津市	滋賀ダイハツアリーナ(滋賀アリーナ)	2	2	
	トランポリン	第3回滋賀県トランポリン選手権オープン大会	令和6年6月～8月	大津市	滋賀ダイハツアリーナ(滋賀アリーナ)	1	1	
10 バスケットボール		第7回全日本社会人バスケットボール地域リーグ:トップリーグ	令和6年12月14日～15日	大津市	滋賀ダイハツアリーナ(滋賀アリーナ)	2	5	
		全日本社会人バスケットボール:エリアリーグ	令和6年度	野洲市	野洲市総合体育館			
		全日本社会人バスケットボール:エリアリーグ	令和6年度	草津市	YMITアリーナ(くさつシティアリーナ)			
11 レスリング	令和6年度近畿高等学校レスリング選手権大会	令和6年6月21日～23日	栗東市	栗東市民体育館	3	4		
12 セーリング	高松宮妃記念杯第69回全日本実業団ヨット選手権大会・第25回全日本セーリングスピリット級選手権大会・2024年全日本セーリング選手権大会	令和6年9月中旬	大津市	大津市柳が崎特設セーリング会場	3	4		
13 ウエイトリフティング	内閣総理大臣杯第61回全日本社会人ウエイトリフティング選手権大会 レディースカップ第16回全日本女子選抜ウエイトリフティング選手権大会	令和6年11月20日～24日	高島市	滋賀県立安曇川高等学校体育館	5	5		
14 ハンドボール	第29回ジャパンオープンハンドボールトーナメント(JOT)	令和6年8月7日～10日	彦根市	プロシードアリーナHIKONE (彦根市スポーツ・文化交流センター) 彦総グリーンアリーナ (彦根総合高等学校体育館)	4	5		
			近江八幡市	あづちマリエート				
15 自転車	トラック・レース	第59回全国都道府県対抗自転車競技大会	令和6年8月～9月	京都府向日市	向日町競輪場	2	4	
	ロード・レース	第59回全国都道府県対抗自転車競技大会	令和6年8月～9月	東近江市	東近江市特設ロードレースコース	1	1	
16 ソフトテニス	全日本実業団ソフトテニス選手権大会	令和6年7月下旬～8月上旬	長浜市	長浜市民庭球場、 長浜バイオ大学ドーム(滋賀県立長浜ドーム)	2	4		
17 卓球	2024年全日本卓球選手権大会(団体の部)	令和6年10月	野洲市	野洲市総合体育館	3	5		

競技・種目名	競技会名	実施予定日	市町村名 幹事市	競技会場名	競技日数		
					リハ大	国スポ	
18 軟式野球	第28回西日本軟式野球選手権大会	令和6年11月2日～4日	近江八幡市	近江八幡市立運動公園野球場	3	4	
			草津市	草津グリーンスタジアム			
			守山市	守山市民球場			
			甲賀市	甲賀市民スタジアム			
			東近江市	東近江市ひばり公園湖東スタジアム			
			日野町	大谷公園野球場			
19 相撲	第62回全国教職員相撲選手権大会	令和6年8月18日	長浜市	長浜バイオ大学ドーム (滋賀県立長浜ドーム)	1	3	
20 馬術	わたSHIGA輝く国スポ馬術競技リハーサル大会 (仮称)	令和7年6月	兵庫県 三木市	三木ホースランドパーク	2	5	
21 フェンシング	第77回全日本フェンシング選手権大会(団体戦)	令和6年12月20日～22日	大津市	ウカルちゃんアリーナ(滋賀県立体育館)	3	4	
22 柔道	第74回全日本実業柔道団体対抗大会	令和6年6月8日～9日	長浜市	長浜伊香ツインアリーナ	2	3	
23 ソフトボール	第76回全日本総合女子ソフトボール選手権大会	令和6年9月14日～16日	東近江市	東近江市総合運動公園布引多目的グラウンド	3	3	
			高島市	高島市今津総合運動公園第1・第2グラウンド			
			草津市	草津市立野村運動公園グラウンド			
			守山市	守山市民運動公園ソフトボール場・ 守山市民球場			
24 バドミントン	JTBバドミントンS/Jリーグ 2024	令和6年11月14日～17日	大津市	滋賀ダイハツアリーナ(滋賀アリーナ)	4	4	
25 弓道	第71回全日本勤労者弓道選手権大会	令和6年6月7日～9日	彦根市	プロシードアリーナHIKONE (彦根市スポーツ・文化交流センター)	3	4	
26 ライフル射撃	25m	令和6年度全国センター・ファイア・ピストル射撃競技大会	令和6年9月	大津市	滋賀県警察学校射撃場	2	3
	50m、10m、 BR・BP	令和6年度全日本社会人ライフル射撃競技選手権大会	令和6年9月14日～16日	大阪府 能勢町	能勢ライフル射撃場	3	4
27 剣道	滋賀県民スポーツの祭典滋賀県民体育大会の部 剣道競技会	令和6年8月	湖南市	湖南市総合体育館	1	3	
28 ラグビーフットボール	SHIGA SEVENS FESTIVAL(仮称)	令和6年6月中旬	滋賀県	滋賀県希望が丘文化公園	2	5	
29 スポーツ クライミング	リード	第12回日本学生スポーツクライミング対校選手権大会	令和7年6月6日～8日	竜王町	竜王町総合運動公園	3	3
	ボルダリング						
30 カヌー	スプリント	第61回関西カヌースプリント選手権大会	令和6年10月～11月	東近江市	伊庭内湖特設コース	2	4
	スラローム ワイルドウォーター	瀬田川カヌースラローム・ワイルドウォーター大会	令和6年10月25日～27日	大津市	瀬田川特設カヌー会場	2	4
31 アーチェリー	第63回近畿高等学校アーチェリー選手権大会	令和6年7月20日～21日	愛荘町	愛荘町スポーツセンター秦荘グラウンド	2	3	
32 空手道	令和6年度滋賀県民スポーツの祭典第77回滋賀 県民体育大会の部空手道競技会	令和6年7月	大津市	ウカルちゃんアリーナ(滋賀県立体育館)	1	3	
33 銃剣道	わたSHIGA輝く国スポ銃剣道競技リハーサル大会	令和6年9月8日	高島市	新旭体育館	1	3	
34 なぎなた	第64回都道府県対抗なぎなた大会	令和6年5月25日～26日	彦根市	パナソニック株式会社くらしアプライアンス社 彦根工場多目的ホール	2	3	
35 ボウリング	第53回全国都道府県対抗ボウリング選手権大会	令和6年11月	滋賀県	ラビュタボウル彦根	4	5	
36 ゴルフ	開催しない。		栗東市	琵琶湖カントリー倶楽部		3	
	開催しない。		甲賀市	ベアズバウ ジャパン カントリークラブ		3	
	開催しない。		東近江市	名神八日市カントリー倶楽部		2	
37 トライアスロン	第7回全国高等学校トライアスロン選手権	令和6年9月	近江八幡市	近江八幡市特設トライアスロン会場	1	1	
38 高等学校野球	硬式	開催しない。	大津市	マイネットスタジアム皇子山 (皇子山総合運動公園野球場)		3	
	軟式	令和6年度秋季近畿地区高等学校軟式野球大会	令和6年11月9日～16日	甲賀市	甲賀市民スタジアム	3	3
				高島市	高島市今津総合運動公園今津スタジアム		

わたSHIGA輝く国スポ(第79回国民スポーツ大会)練習会場

No	競技名	種別	練習会場施設名	管理者	会場地市町	競技会場施設名	
1	陸上競技	全種別	平和堂げんきっこフィールド (彦根総合スポーツ公園補助競技場)	県	彦根市	平和堂HATOスタジアム (彦根総合スポーツ公園陸上競技場)	
			オセアンBCスタジアム彦根 (彦根総合スポーツ公園野球場)	県			
			金亀公園多目的グラウンド	市			
2	水泳	全種別	(仮称)草津市立プールサブプール	市	草津市	(仮称)草津市立プール	
			滋賀県立草津東高等学校プール	県			
			滋賀県立障害者福祉センター屋内プール	県			
	飛込	全種別	(仮称)草津市立プール	市	草津市	(仮称)草津市立プール	
	水球	少年男子 女子	(仮称)草津市立プールサブプール	市	草津市	(仮称)草津市立プール	
			滋賀県立膳所高等学校プール	県			
			滋賀県立草津東高等学校プール	県			
AS	少年女子	(仮称)草津市立プールサブプール	市	草津市	(仮称)草津市立プール		
OWS	男子 女子	長浜市南浜町地先特設会場	他	長浜市	長浜市南浜町地先特設会場		
3	サッカー	成年男子	東近江市総合運動公園布引多目的グラウンド	市	東近江市	東近江市総合運動公園布引陸上競技場 京セラ株式会社滋賀八日市工場総合グラウンド 東近江市能登川グラウンド(予定)	
			東近江市総合運動公園布引多目的広場	市			
			東近江市蒲生運動公園第一グラウンド	市			
			東近江市ふれあい運動公園	市			
		少年女子	大谷大学湖西キャンパスグラウンド	他	大津市	皇子山総合運動公園陸上競技場	
			J-FREE PARK	市		伊香立公園芝生グラウンド	
		少年男子 少年女子	水口スポーツの森多目的グラウンド	市	甲賀市	甲賀市水口スポーツの森陸上競技場	
少年男子	野洲川立入河川公園芝生グラウンド	市	守山市	野洲川歴史公園サッカー場(ビッグレイク)			
4	テニス	全種別	皇子が丘公園テニスコート	市	大津市	大石緑地スポーツ村テニスコート	
			曾束緑地公園テニスコート	市			
			唐橋公園テニスコート	市			
			羽栗公園テニスコート	市			
5	ローイング	全種別	関西みらいローイングセンター(滋賀県立琵琶湖漕艇場)	県	大津市	関西みらいローイングセンター(滋賀県立琵琶湖漕艇場)	
6	ホッケー	全種別	米原市山東グラウンド	市	米原市	OSPホッケースタジアム(滋賀県立伊吹運動場) 米原市伊吹第1グラウンド	
			滋賀県立伊吹高等学校グラウンド	県			
			米原市立伊吹山中学校グラウンド	市			
7	ボクシング	成年男子 成年女子 少年男子	未定		東近江市	東近江市能登川アリーナ	
8	バレーボール	6人制	成年男子	草津市立新堂中学校体育館	市	草津市	草津市立総合体育館
		6人制	成年女子	草津市立草津中学校体育館	市	草津市	YMITアリーナ(くさつシティアリーナ)
		6人制	少年男子	駅南総合スポーツ施設(サン・ビレッジ近江八幡)	市	近江八幡市	近江八幡市立運動公園体育館
				あづちマリエート	市		
		6人制	少年女子	近江八幡市立八幡中学校体育館	市	守山市	守山市民体育館
				守山市立守山南中学校体育館	市		
				守山市立守山中学校体育館	市		
ビーチバレーボール	少年男子 少年女子	豊公園自由広場特設会場	市	長浜市	豊公園自由広場特設会場		
9	体操	競技	全種別	滋賀県立栗東体育館	県	大津市	滋賀ダイハツアリーナ(滋賀アリーナ)
		新体操	少年男子	瀬田公園体育館	市		
			少年女子	ウカルちゃんアリーナ(滋賀県立体育館)メインアリーナ	県		
		トランポリン	男子 女子	滋賀ダイハツアリーナ(滋賀アリーナ)メインアリーナ	県		

No	競技名	種別	練習会場施設名	管理者	会場地市町	競技会場施設名	
10	バスケットボール	成年男子 少年男子	滋賀県立大津商業高等学校体育館	県	大津市	滋賀ダイハツアリーナ(滋賀アリーナ)	
			滋賀県立石山高等学校体育館	県			
			瀬田公園体育館	市			
			皇子が丘公園体育館	市			
			石山市民体育館	市			
		成年女子	野洲市立中主中学校体育館	市	野洲市	野洲市総合体育館	
			滋賀県立野洲高等学校体育館	県			
			中主B&G海洋センター体育館	市			
		少年女子	滋賀県立草津高等学校体育館	県	草津市	YMITアリーナ(くさつシティアリーナ)	
滋賀県立玉川高等学校体育館	県						
学校法人綾羽育成会 綾羽高等学校体育館	他						
11	レスリング	成年男子 女子 少年男子	栗東運動公園	市	栗東市	栗東市民体育館	
12	セーリング	全種別	大津市柳が崎特設セーリング会場	市	大津市	大津市柳が崎特設セーリング会場	
13	ウエイトリフティング	成年男子 女子 少年男子	滋賀県立安曇川高等学校北側市有地仮設	市	高島市	滋賀県立安曇川高等学校体育館	
14	ハンドボール	成年女子	滋賀県立河瀬中学・高等学校体育館	県	彦根市	プロシードアリーナHIKONE (彦根市スポーツ・文化交流センター)	
			滋賀県立彦根翔西館高等学校第二体育館	県			
			滋賀県立彦根工業高等学校体育館	県			
			滋賀県立彦根東高等学校体育館	県			
		少年女子	彦根市立東中学校体育館	市	彦根市	彦総グリーンアリーナ(彦総総合高等学校体育館)	
			彦根市立南中学校体育館	市			
		少年男子	駅南総合スポーツ施設(サン・ビレッジ近江八幡)	市	近江八幡市	近江八幡市立運動公園体育館 あづちマリエート	
			近江八幡市立八幡中学校体育館	市			
		少年女子	岡山社会体育施設	市	近江八幡市	近江八幡市立運動公園体育館	
桐原社会体育施設	市						
15	自転車	トラック・レース	成年男子 女子 少年男子	向日町競輪場	他	京都府 向日市	向日町競輪場
		ロード・レース	成年男子 女子 少年男子	東近江市特設ロードレースコース	市	東近江市	東近江市特設ロードレースコース
16	ソフトテニス	全種別	長浜キャノン株式会社テニスコート	他	長浜市	長浜市民庭球場	
			長浜市立浅井中学校テニスコート	市			
			浅井文化スポーツ公園テニスコート	市			
			滋賀県立長浜北高等学校テニスコート	県			
			長浜市立高月中学校テニスコート	市			
17	卓球	全種別	野洲市立中主小学校体育館	市	野洲市	野洲市総合体育館	
			野洲市立野洲北中学校体育館	市			
			野洲市立野洲小学校体育館	市			
			野洲市立野洲中学校体育館	市			
			中主B&G海洋センター体育館	市			
			野洲市立祇王小学校体育館	市			
18	軟式野球	成年男子	近江八幡市立運動公園グラウンド	市	近江八幡市	近江八幡市立運動公園野球場	
			滋賀県立湖南農業高校グラウンド	県	草津市	草津グリーンスタジアム	
			草津市立松原中学校グラウンド	市	守山市	守山市民球場	
			守山市民スポーツ広場	市	甲賀市	甲賀市民スタジアム	
			甲賀中央公園野球場	市	東近江市	東近江市ひばり公園湖東スタジアム	
			信楽運動公園野球場	市			
			東近江市すこやか杜運動公園野球場	市			
			東近江市おくの運動公園野球場	市	日野町	大谷公園野球場	
大谷公園スポーツ広場	町						

No	競技名	種別	練習会場施設名	管理者	会場地市町	競技会場施設名	
19	相撲	成年男子 少年男子	長浜バイオ大学ドーム(滋賀県立長浜ドーム)	県	長浜市	長浜バイオ大学ドーム(滋賀県立長浜ドーム)	
20	馬術	成年男子 成年女子 少年	三木ホースランドパーク	他	兵庫県 三木市	三木ホースランドパーク	
21	柔道	成年男子 女子 少年男子	滋賀県立伊香高等学校武道場 長浜伊香ツインアリーナ アリーナB	県 市	長浜市	長浜伊香ツインアリーナ	
22	ソフトボール	成年男子	東近江市長山公園グラウンド	市	東近江市	東近江市総合運動公園布引多目的グラウンド	
			東近江市蒲生運動公園第一グラウンド	市			
		成年女子	高島市今津総合運動公園第2グラウンド	市	高島市	高島市今津総合運動公園第1グラウンド・第2グラウンド	
			高島市今津総合運動公園第4グラウンド	市			
			高島市今津総合運動公園サンルーフ今津	市			
		少年男子	矢橋隔帆島公園多目的グラウンド	県	草津市	草津市立野村運動公園グラウンド	
少年女子	守山市民スポーツ広場	市	守山市	守山市民運動公園ソフトボール場・守山市民球場			
23	フェンシング	全種別	ウカルちゃんアリーナ(滋賀県立体育館)サブアリーナ におの浜ふれあいスポーツセンター	県 市	大津市	ウカルちゃんアリーナ(滋賀県立体育館)	
24	バドミントン	全種別	瀬田公園体育館	市	大津市	滋賀ダイハツアリーナ(滋賀アリーナ)	
			大津市立瀬田北小学校体育館	市			
			大津市立青山中学校体育館	市			
			大津市立青山小学校体育館	市			
			皇子が丘公園体育館	市			
			石山市民体育館	市			
25	弓道	全種別	プロシードアリーナHIKONE (彦根市スポーツ・文化交流センター)	市	彦根市	プロシードアリーナHIKONE (彦根市スポーツ・文化交流センター)	
26	ライフル射撃	25m	成年男子	滋賀県警察学校射撃場	県	大津市	滋賀県警察学校射撃場
		50m、10m、 BR・BP	全種別	能勢ライフル射撃場	他	大阪府 能勢町	能勢ライフル射撃場
27	剣道	全種別	滋賀県立甲西高等学校体育館・武道場	県	湖南省	湖南省総合体育館	
			湖南省立甲西中学校体育館・武道場	市			
			湖南省立甲西北中学校体育館・格技場	市			
28	ラグビー フットボール	7人制	成年男子 女子	希望が丘文化公園陸上競技場 希望が丘文化公園球技場	県 県	野洲市	滋賀県希望が丘文化公園
		15人制	少年男子	希望が丘文化公園芝生ランド	県		
29	スポーツ クライミング	リード	全種別	竜王町総合運動公園 ドラゴンハット	町	竜王町	竜王町総合運動公園
		ボルダリング	全種別	竜王町総合運動公園 ドラゴンハット	町		
30	カヌー	スプリント	全種別	伊庭内湖特設コース	他	東近江市	伊庭内湖特設コース
		スローム、 ワイルドウォーター	成年男子 成年女子	瀬田川特設カヌー会場	他	大津市	瀬田川特設カヌー会場
31	アーチェリー	全種別	未定		愛荘町	愛荘町スポーツセンター秦荘グラウンド	
32	空手道	全種別	におの浜ふれあいスポーツセンター	市	大津市	ウカルちゃんアリーナ(滋賀県立体育館)	
			大津市立平野小学校体育館	市			
			滋賀県立大津高等学校体育館	県			
33	銃剣道	成年男子 少年男子	高島市立新旭南小学校体育館	市	高島市	新旭体育館	
			高島市立新旭北小学校体育館	市			
			航空自衛隊霞野分屯基地体育館	他			
34	なぎなた	成年女子 少年女子	滋賀県立彦根翔西館高等学校第二体育館・第二武道場	県	彦根市	パナソニック株式会社くらシアプライアンス社 彦根工場多目的ホール	
			彦根市立中央中学校体育館・柔剣道場	市			
35	ボウリング	全種別	ラビュタボウル彦根	他	彦根市	ラビュタボウル彦根	
36	ゴルフ	成年男子	琵琶湖カントリー倶楽部	他	栗東市	琵琶湖カントリー倶楽部	
		少年男子	ベアズバウ ジャパン カントリークラブ	他	甲賀市	ベアズバウ ジャパン カントリークラブ	
		女子	名神八日市カントリー倶楽部	他	東近江市	名神八日市カントリー倶楽部	

No	競技名	種別	練習会場施設名	管理者	会場地市町	競技会場施設名
37	トリアスロン	成年男子 成年女子			近江八幡市	近江八幡市特設トリアスロン会場
38	高等学校野球	硬式	非公開		大津市	マイネットスタジアム皇子山 (皇子山総合運動公園野球場)
		軟式			甲賀市	甲賀市民スタジアム
		軟式			高島市	高島市今津総合運動公園今津スタジアム

わた SHIGA 輝く国スポデモンストレーションスポーツ実施基準要項

この要項は、別に定める「第79回国民スポーツ大会デモンストレーションスポーツ実施基本方針」に基づき、わた SHIGA 輝く国スポ（以下「国スポ」という。）において実施するデモンストレーションスポーツ（以下「デモスポ」という。）において、各競技会の円滑な運営に資するため、以下の事項を定める。

1 実施時期および実施期間

- (1) 実施時期は、原則として令和7年4月1日から国スポ閉会までの期間とする。
ただし、総合開・閉会式当日は除くものとする。
- (2) 実施日数は、原則として1日とする。

2 競技別実施要項

- (1) デモスポの実施方法については競技別実施要項に定めることとし、その記載内容は原則として以下のとおりとする。
 - 1) 期日
 - 2) 会場
 - 3) 種別および参加人員
 - 4) 競技上の規程および方法
 - 5) 選考方法
 - 6) 参加資格
 - 7) 表彰
 - 8) 参加申込方法
 - 9) 参加負担金
 - 10) 参加上の注意
 - 11) 個人情報の取扱いについて
 - 12) その他
- (2) 競技別実施要項は、会場地市町と関係競技団体等が協議のうえ、作成する。

3 競技別プログラム

- (1) 競技別プログラムに記載する内容は原則として以下のとおりとする。
 - 1) 開催県知事のあいさつ
 - 2) 会場地市町代表の歓迎のことば
 - 3) 競技会役員
 - 4) 競技役員、係員および補助員
 - 5) 表彰式次第
 - 6) 会場図
 - 7) 競技日程
 - 8) 競技の見方
 - 9) 組合せ
 - 10) その他必要な事項
- (2) 競技別プログラムは、会場地市町が関係競技団体等と協議のうえ、作成する。

4 競技役員等の編成

競技役員および競技補助員は、会場地市町が関係競技団体等と協議し、各競技および会場地市町の実情に即して適切に編成する。

5 参加申込受付および組合せ抽選

参加申込受付および組合せ抽選は、会場地市町および関係競技団体等が行う。

6 記録および結果

記録および結果は、競技会終了後、会場地市町がわた SHIGA 輝く国スポ・障スポ実行委員会へ報告する。

7 その他

- (1) 参加者には、大会参加記念章を与えることができる。
- (2) 参加者は、傷害保険に加入しなければならない。
- (3) 個人情報の取扱いについては、会場地市町および関係競技団体等は個人の権利利益を侵害することのないよう適切に行う。

わた SHIGA 輝く国スポ 競技施設基準の改正について

総務企画専門委員会に委任された本事項について、審議の結果、以下のとおり決定されたので、わた SHIGA 輝く国スポ・障スポ実行委員会会則第 13 条第 2 項により報告する。

< 改正の要旨 >

競技団体が定める競技規則等の改正を反映するもの。

< 対象競技 >

- ・ローイング
- ・バレーボール

< 改正内容 >

別添、新旧対照表のとおり。

(改正前)

令和4年(2022年)7月4日
第17回総務企画専門委員会決定

第79回国民スポーツ大会
競技施設基準



第79回国民スポーツ大会・第24回全国障害者スポーツ大会

滋賀県開催準備委員会

(改正後)

令和5年(2023年)1月27日
第18回総務企画専門委員会決定

わたSHIGA輝く国スポ
競技施設基準



わたSHIGA輝く国スポ・障スポ実行委員会

(改正前)

第79回国民スポーツ大会競技施設基準について

第79回国民スポーツ大会の開催準備を計画的かつ円滑に推進するために定めたものである。

- 1 この競技施設基準は、国民体育大会開催基準要項細則第2項に規定する施設基準および各競技の競技規則等ならびに先催県の例等に基づき、競技場の規模を中心に定めたものである。
- 2 大会運営上および管理上必要な施設・面積等については、省略してあるものがあり、さらに関連する施設・面積等の確保が必要になる場合がある。
- 3 この競技施設基準に定めるもののほか、細部については、それぞれ各競技の競技規則等によるものとする。
- 4 この競技施設基準は、県および開催市町等において、各中央競技団体等と調整を行い、弾力的な運用ができるものとする。
- 5 この競技施設基準の内容については、国民体育大会開催基準要項および各競技の競技規則等の改正に伴い、変更する場合がある。

※平成26年（2014年）2月14日より適用する。
 ※平成30年（2018年）4月16日より適用する。
 ※平成31年（2019年）4月24日より適用する。
 ※令和 3年（2021年）1月20日より適用する。
 ※令和 3年（2021年）6月 7日より適用する。
 ※令和 4年（2022年）1月19日より適用する。
 ※令和 4年（2022年）7月 4日より適用する。

《競技施設基準の見方》

- 「基準」および「摘要」欄
国民体育大会開催基準要項細則に定められている事項。
- 「基準の主な内容」欄
競技場に関して各競技の競技規則等に定められているもので主な事項。
- 「配慮すべき事項」欄
各競技の競技規則等には定めはないが、運営上、競技会の安全な開催および先催県の例等から検討が必要と考えられる事項。
- 「先催県の事例」欄
先催県における競技施設基準の弾力的な運用事例。

(改正後)

わたSHIGA輝く国スポ競技施設基準について

わたSHIGA輝く国スポ（第79回国民スポーツ大会）の開催準備を計画的かつ円滑に推進するために定めたものである。

- 1 この競技施設基準は、国民体育大会開催基準要項細則第2項に規定する施設基準および各競技の競技規則等ならびに先催県の例等に基づき、競技場の規模を中心に定めたものである。
- 2 大会運営上および管理上必要な施設・面積等については、省略してあるものがあり、さらに関連する施設・面積等の確保が必要になる場合がある。
- 3 この競技施設基準に定めるもののほか、細部については、それぞれ各競技の競技規則等によるものとする。
- 4 この競技施設基準は、県および開催市町等において、各中央競技団体等と調整を行い、弾力的な運用ができるものとする。
- 5 この競技施設基準の内容については、国民体育大会開催基準要項および各競技の競技規則等の改正に伴い、変更する場合がある。

※平成26年（2014年）2月14日より適用する。
 ※平成30年（2018年）4月16日より適用する。
 ※平成31年（2019年）4月24日より適用する。
 ※令和 3年（2021年）1月20日より適用する。
 ※令和 3年（2021年）6月 7日より適用する。
 ※令和 4年（2022年）1月19日より適用する。
 ※令和 4年（2022年）7月 4日より適用する。
※令和 5年（2023年）1月27日より適用する。

《競技施設基準の見方》

- 「基準」および「摘要」欄
国民体育大会開催基準要項細則に定められている事項。
- 「基準の主な内容」欄
競技場に関して各競技の競技規則等に定められているもので主な事項。
- 「配慮すべき事項」欄
各競技の競技規則等には定めはないが、運営上、競技会の安全な開催および先催県の例等から検討が必要と考えられる事項。
- 「先催県の事例」欄
先催県における競技施設基準の弾力的な運用事例。

		(改正前)	
目	次		
		(ページ)	
1	陸上競技	1	1
2	水泳	2	2
3	サッカー	5	5
4	テニス	6	6
5	ボ ニ 上	7	7
6	ホッケー	8	8
7	ボクシング	9	9
8	バレーボール	10	10
9	体操	12	12
10	バスケットボール	13	13
11	レスリング	14	14
12	セーリング	15	15
13	ウエイトリフティング	16	16
14	ハンドボール	17	17
15	自転車	18	18
16	ソフトテニス	19	19
17	卓球	20	20
18	軟式野球	21	21
19	相撲	22	22
20	馬術	23	23
21	フェンシング	24	24
22	柔道	25	25
23	ソフトボール	26	26
24	バドミントン	27	27
25	弓道	28	28
26	ライフル射撃	29	29
27	剣道	31	31
28	ラグビーフットボール	32	32
29	スポーツクライミング	33	33
30	カヌー	35	35
31	アーチェリー	37	37
32	空手道	38	38
33	銃剣道	39	39
34	なぎなた	40	40
35	ボウリング	41	41
36	ゴルフ	42	42
37	トライアスロン	43	43
38	高等学校野球	44	44

		(改正後)	
目	次		
		(ページ)	
1	陸上競技	1	1
2	水泳	2	2
3	サッカー	5	5
4	テニス	6	6
5	ロ ニ イ ン グ	7	7
6	ホッケー	8	8
7	ボクシング	9	9
8	バレーボール	10	10
9	体操	12	12
10	バスケットボール	13	13
11	レスリング	14	14
12	セーリング	15	15
13	ウエイトリフティング	16	16
14	ハンドボール	17	17
15	自転車	18	18
16	ソフトテニス	19	19
17	卓球	20	20
18	軟式野球	21	21
19	相撲	22	22
20	馬術	23	23
21	フェンシング	24	24
22	柔道	25	25
23	ソフトボール	26	26
24	バドミントン	27	27
25	弓道	28	28
26	ライフル射撃	29	29
27	剣道	31	31
28	ラグビーフットボール	32	32
29	スポーツクライミング	33	33
30	カヌー	35	35
31	アーチェリー	37	37
32	空手道	38	38
33	銃剣道	39	39
34	なぎなた	40	40
35	ボウリング	41	41
36	ゴルフ	42	42
37	トライアスロン	43	43
38	高等学校野球	44	44

競技名	ボート	(改正前)	競技番号	5
基準	1,000mの5コースを有する水路 1、艇庫 1(仮設でもよい) 回漕用として1コース程度を付設する水路		摘要	

基準の主な内容

コースは次のとおりとする。

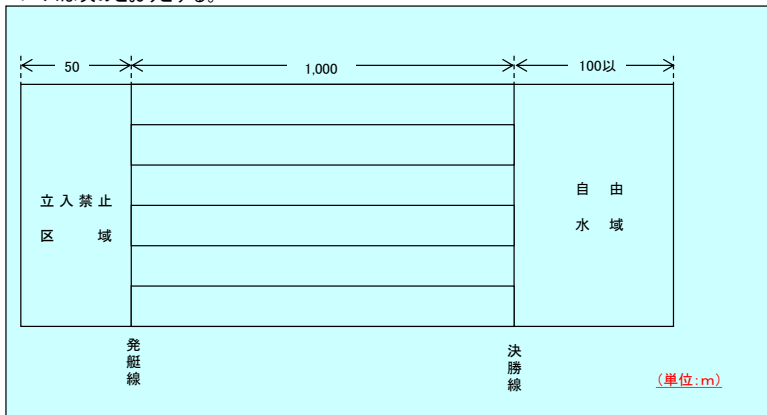

- 競技は、B級以上コースで行う。
- 決勝線の後方に、長さ100m以上の自由水域を設けなければならない。
- コースの各レーンは互いに平行し、各レーンの幅は標準13.5m、最小限12.5m、最大限15mとする。
- 競漕レーンの外境と岸、その他固定構築物との間には、5m以上の自由水域を設けなければならない。
- レーンの水深は、各レーンの深さが均等でない場合は3m以上、各レーンの深さが均等な場合は2m以上とする。
- コースには、流れのないことを原則とするが、流れのあるときには競漕レーンの全幅について同一の速さであり、かつ流速20cm/秒を越えないものとする。

〔(公社)日本ボート協会「競漕規則」及び(公社)日本ボート協会「コース規格規定」から抜粋〕

(配慮すべき事項)

(先催県の事例)

競技名	ローイング	(改正後)	競技番号	5
基準	1,000mの5コースを有する水路 1、艇庫 1(仮設でもよい) 回漕用として1コース程度を付設する水路		摘要	

基準の主な内容

コースは次のとおりとする。

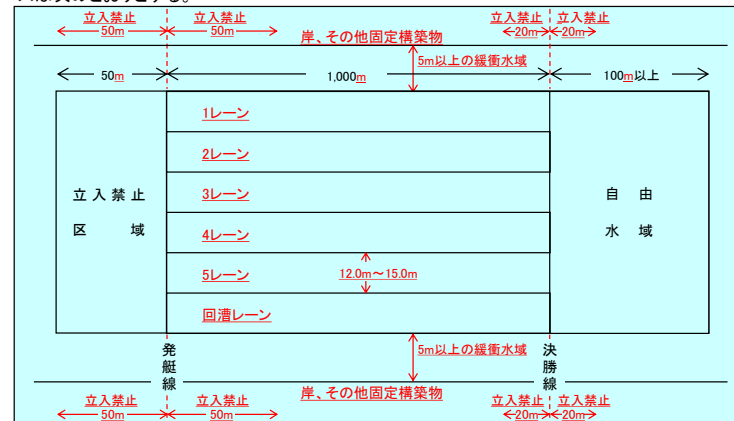

- 国民スポーツ大会ローイング競技は、B級以上コースで行う。
- 競漕レーンは、直線でなければならない。
- 決勝線の後方に、長さ100m以上の自由水域を設けなければならない。
- コースの各レーンは互いに平行し、各レーンの幅は12.5mを標準とし、12.0mから15.0mを許容範囲とする。
- 競漕レーンの外境と岸、その他固定構築物との間には、5m以上の緩衝水域を設けなければならない。
- レーンの水深は、各レーンの深さが均等でない場合は3m以上、各レーンの深さが均等な場合は2m以上とする。
- コースは流れのないことを原則とするがコースに流れのあるときは、競漕レーンの全幅について同一の速さであり、かつ流速20cm/秒 (B級)を越えないことを原則とする。

〔(公社)日本ローイング協会「競漕規則」および(公社)日本ローイング協会「コース規格規定」から抜粋〕

(配慮すべき事項)

(先催県の事例)

競技名	バレーボール (その1)	(改正前)	競技番号	8
基準	6人制競技においては、規定の屋内コート8面 ビーチバレーボール競技においては、規定のコート2面(男女各1)、練習コート2面(男女各1)	摘要	<6人制競技> 2会場以上に分かれてもよい。 体育館の天井の高さは10m以上が望ましいが、7m以上あればよい。 <ビーチバレーボール競技> 2会場に分かれてもよい。 プレイゾーン上空は、ネットの上端から10m以内に障害物がないこと。	

基準の主な内容

<6人制競技>
コートは次のとおりとする。

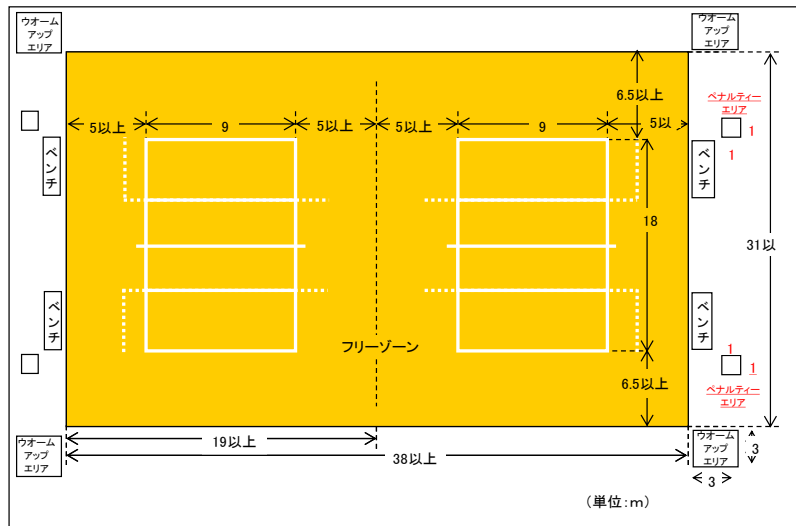

- (公財)日本バレーボール協会主催の競技会では、フリーゾーンは最小限サイド・ラインから5m、エンド・ラインから6.5mなければならない。
- 支柱はサイド・ラインの外側から1mの位置に設置される。
- 自由競技空間(競技場の上方に障害物が一切ない空間)は、競技場の表面から12.5m以上なければならない。
- 競技場の明るさは競技場の表面から1mの高さで、1,000~1,500ルクスでなければならない。
- 3×3mの大きさのウオーム・アップ・エリアがフリー・ゾーン外側の両方のベンチ側のコーナーに設けられる。
- ペナルティ・エリアは1×1mの大きさで、それぞれのエンド・ライン延長線の外側のコントロール・エリア内に設けられ、2つの椅子が置かれる。
- アタック・ラインは、サイド・ラインから20cm間隔で、幅5cm、長さ15cmの5本の破線により、全長1.75mにわたって延長される。
- コーチ・レストリクション・ライン(アタック・ラインの延長線1.75mの位置からエンド・ラインの延長線まで、サイド・ラインと平行に引かれた破線)は、監督が指示できるエリアを区画するもので、20cm間隔で長さ15cmの破線で引かれる。

〔(公財)日本バレーボール協会競技規則から抜粋〕

競技名	バレーボール (その1)	(改正後)	競技番号	8
基準	6人制競技においては、規定の屋内コート8面 ビーチバレーボール競技においては、規定のコート2面(男女各1)、練習コート2面(男女各1)	摘要	<6人制競技> 2会場以上に分かれてもよい。 体育館の天井の高さは10m以上が望ましいが、7m以上あればよい。 <ビーチバレーボール競技> 2会場に分かれてもよい。 プレイゾーン上空は、ネットの上端から10m以内に障害物がないこと。	

基準の主な内容

<6人制競技>
コートは次のとおりとする。

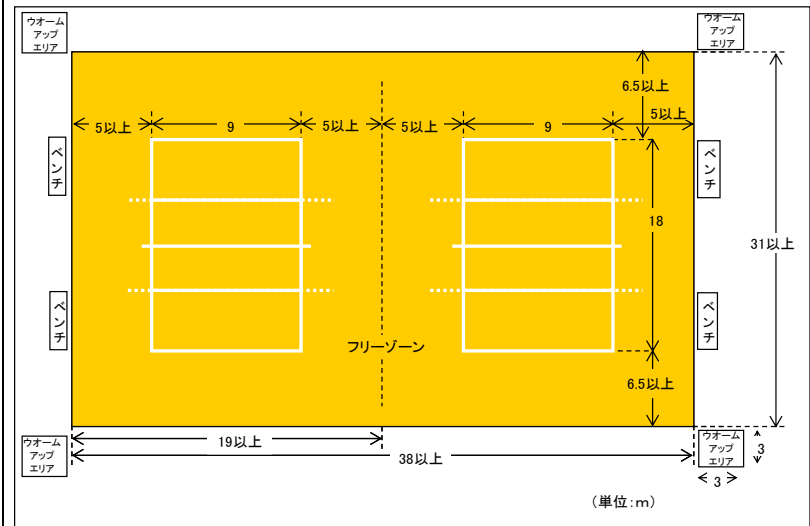

- (公財)日本バレーボール協会主催の競技会では、フリーゾーンは最小限サイドラインから5m、エンドラインから6.5mなければならない。
- 支柱はサイドラインの外側から1mの位置に設置される。
- 自由競技空間(競技場の上方に障害物が一切ない空間)は、競技場の表面から12.5m以上なければならない。
- 競技場の明るさは競技場の表面から1mの高さで、1,000~1,500ルクスでなければならない。
- 3×3mの大きさのウオームアップエリアがフリーゾーン外側の両方のベンチ側のコーナーに設けられる。
- アタックラインは、サイドラインから20cm間隔で、幅5cm、長さ15cmの5本の破線により、全長1.75mにわたって延長される。

〔(公財)日本バレーボール協会競技規則から抜粋〕

基準の主な内容

<ビーチバレーボール競技>
コートは次のとおりとする。

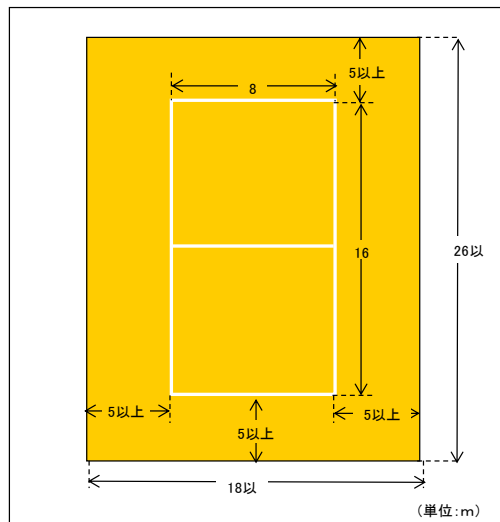

- コートは16×8mの長方形で、エンドラインおよびサイドラインから少なくとも5mの幅のフリーゾーンにより囲まれている。
- 地面は、できる限り水平で均一であり、小石、貝殻、その他選手が切り傷や負傷する危険性のあるものが混じっていない、ならされた砂でなければならない。
- 競技エリアの表面は、選手に負傷の危険が及ばないものでなければならない。
- フリープレー空間は、障害物が何もない競技エリアの上方の空間で、競技エリアの表面から、少なくとも7mの高さがなければならない。
- ネットの支柱は、サイドラインの外側1mの位置に設置する。

(配慮すべき事項)

<6人制競技>

- 競技運営上、同一競技会場内に2面以上とれる。
- 競技運営上、成年男子・成年女子・少年男子・少年女子を単位として、最大4会場地とする。
- 競技会場に隣接又は近接する練習会場が、次のとおり確保できる。
成年男子(4面以上)、成年女子(4面以上)、少年男子(6面以上)、少年女子(6面以上)

(先催県の事例)

<6人制競技>

- エンドラインから6.5m以上、サイドラインから5m以上⇒不足エリアに安全対策として防御ラバー設置

基準の主な内容

<ビーチバレーボール競技>
コートは次のとおりとする。

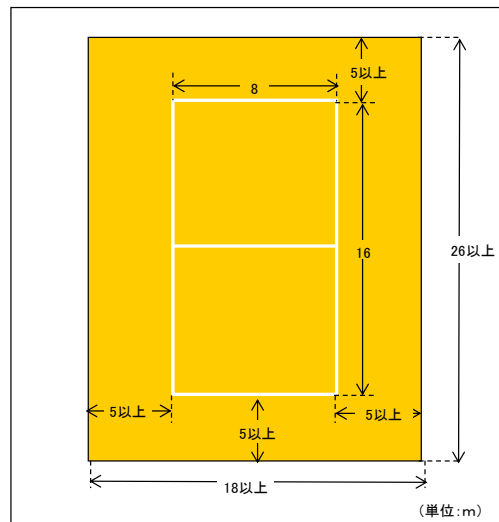

- コートは16×8mの長方形で、エンドラインおよびサイドラインから少なくとも5mの幅のフリーゾーンにより囲まれている。
- 地面は、できる限り水平で均一であり、小石、貝殻、その他選手が切り傷や負傷する危険性のあるものが混じっていない、ならされた砂でなければならない。
- 競技エリアの表面は、選手に負傷の危険が及ばないものでなければならない。
- フリープレー空間は、障害物が何もない競技エリアの上方の空間で、競技エリアの表面から、少なくとも7mの高さがなければならない。
- ネットの支柱は、サイドラインの外側1mの位置に設置する。

(配慮すべき事項)

<6人制競技>

- 競技運営上、同一競技会場内に2面以上とれる。
- 競技運営上、成年男子・成年女子・少年男子・少年女子を単位として、最大4会場地とする。
- 競技会場に隣接又は近接する練習会場が、次のとおり確保できる。
成年男子(4面以上)、成年女子(4面以上)、少年男子(6面以上)、少年女子(6面以上)

(先催県の事例)

<6人制競技>

- エンドラインから6.5m以上、サイドラインから5m以上⇒不足エリアに安全対策として防御ラバー設置

わたSHIGA輝く国スポ 合同配宿実施方針

わたSHIGA輝く国スポに参加する選手・監督、役員、視察員、報道員およびその他関係者の配宿について、わたSHIGA輝く国スポ・障スポ実行委員会(以下「県委員会」という。)および会場地市町実行委員会(以下「会場地委員会」という。なお、会場地市町実行委員会を設置しない市町については、当該市町とする。)は、合同の配宿本部を設置し、宿泊施設を一元管理するとともに、一括して配宿を行うことにより、業務の省力化と経費節減を図り、効率的かつ円滑に配宿業務を実施する。

1 合同配宿の体制

(1) 合同配宿の実施

短期間に集中する配宿業務を効率的かつ円滑に実施するため、宿泊施設を一元管理するとともに、一括して配宿(以下「合同配宿」という)を行う。

(2) 合同配宿本部および配宿センターの設置

県委員会および会場地委員会は、「わたSHIGA輝く国スポ 合同配宿本部(仮称)」を設置するとともに、合同配宿本部の業務を円滑に推進するため、旅行業者が配宿業務に従事するための配宿センターを設置する。

(3) 配宿センターとの連携

県委員会および会場地委員会が全域の宿泊施設データや配宿状況等を把握するため、両者と配宿センターとの間をインターネット等のネットワークを構築して、連携を図る。

2 配宿責任

県委員会および会場地委員会は、以下のとおり配宿対象者の配宿責任を負う。

県委員会 (主に開・閉会式に係る参加区分)	会場地委員会 (主に競技の実施に係る参加区分)
<ul style="list-style-type: none"> ・大会役員 ・特別招待客 ・都道府県本部役員 ・宮内庁関係者 ・正規視察員 ・報道員 ・その他視察員 	<ul style="list-style-type: none"> ・選手、監督 ・競技会役員 ・競技役員

3 業務委託

(1) 合同配宿の業務委託概要

合同配宿の実施にあたっては、合同配宿の実施に必要な配宿システムの構築、宿泊施設実態調査の実施、仮配宿計画の作成、客室の確保・調整、配宿センターの設置・運営、本配宿等の業務を別紙「わたSHIGA輝く国スポ合同配宿業務委託概要」を基本として、旅行業者に委託する。

(2) 委託契約方法

合同配宿の業務委託（以下「合同配宿業務委託」という）は、令和5(2023)年度から令和7(2025)年度まで、年度ごとに、県委員会が一括して旅行業者と締結する。

4 経費負担

(1) 県委員会および会場地委員会の経費負担割合

県委員会と会場地委員会は、令和5(2023)年度から令和7(2025)年度までの合同配宿業務委託に係る総経費の2分の1をそれぞれ負担する。

(2) 各会場地委員会の負担額

各会場地委員会の負担額は、全ての会場地委員会が均等に負担する「固定割負担額」と宿泊施設への配宿実績人数に応じて負担する「比例割負担額」の合計により算定する。

ア 固定割負担額

令和7(2025)年度の委託業務に関する業務管理費（委託経費の10%程度）の2分の1を各会場地委員会が均等に負担する。

イ 比例割負担額

会場地委員会が負担する合計額（上記4(1)で算定した額）から固定割負担額（上記4(2)アで算定した額）の合計を除いた額について、会場地委員会ごとの宿泊施設への配宿実績人数（ ）により按分した額を負担する。

なお、転用施設等への配宿人数については、当該施設の確保および配宿調整業務等を各会場地委員会が直接行うため、比例割負担額の算出対象に含めない。

1つの競技種別を複数市町で開催する場合の配宿実績人数の考え方は、その競技種別が行われる会場地委員会間で協議し、決定した方法による。

5 負担額の精算

令和7(2025)年度の国スポ終了後、県委員会と各会場地委員会の負担額を前述の算定方法に基づき確定し、令和7(2025)年度中の県委員会が定める期日までに精算する。

6 業務分担

年度	ア 県委員会業務分担区分	イ 会場地委員会業務分担区分
(1) 令和5 (2023)年度 および 令和6 (2024)年度	(ア) 合同配宿業務に係る旅行者との委託契約の締結 (イ) 宿泊施設実態調査の実施と活用 (ウ) 宿舎説明会の開催 (エ) 宿泊施設の客室確保および総合調整 (オ) 仮配宿計画(第二次、第三次)の作成に係る総合調整 (カ) 広域配宿の調整 (キ) 施設別適用宿泊料金の調整 (ク) 配宿センターの設置準備	(ア) 配宿における各競技団体との連絡調整 (イ) 宿泊施設実態調査への協力 (ウ) 宿舎説明会の開催 (エ) 委託業者を活用した宿泊施設の客室確保および個別調整 (オ) 委託業者を活用した仮配宿計画(第二次、第三次)の作成ならびに報告 (カ) 委託業者を活用した広域配宿先の宿泊施設の客室確保および個別調整 (キ) 転用施設等の利用調整および不足備品等の補完対策
(2) 令和7 (2025)年度	(ア) 合同配宿業務に係る旅行者との委託契約の締結 (イ) 宿泊施設の客室確保および総合調整 (ウ) 仮配宿計画(最終)の作成に係る総合調整 (エ) 広域配宿の調整 (オ) 施設別適用宿泊料金の調整 (カ) 宿泊意向調査の実施 (キ) 宿舎説明会の開催 (ク) 宿泊仮申込の実施 (ケ) 宿舎申込、変更、取消の受付業務およびそれに伴う対応 (コ) 宿舎決定通知書、変更・取消通知書の送付 (サ) 宿泊施設への本配宿業務 (シ) 宿泊実績等統計処理 (ス) 配宿センターの設置・運営	(ア) 宿泊意向調査等に係る各競技団体との連絡調整 (イ) 宿舎説明会の開催 (ウ) 委託業者を活用した宿泊施設の客室確保および個別調整 (エ) 委託業者を活用した仮配宿計画(最終)の作成ならびに報告 (オ) 委託業者を活用した広域配宿先の宿泊施設の客室確保および個別調整 (カ) 宿泊仮申込結果の確認 (キ) 宿泊施設への本配宿結果の確認 (ク) 転用施設等への本配宿業務

7 その他

- (1) 国スポ・ラグビーフットボール競技およびボウリング競技に係る実施業務については、別に定める。
- (2) この方針に定めるもののほか、合同配宿の実施に関して必要な事項は、県委員会と会場地委員会が協議して定める。

わた SHIGA 輝く国スポ 宿泊料金（案）

正式競技および特別競技に参加する選手・監督、都道府県選手団本部役員、大会役員、競技会役員、競技役員および視察員の宿泊料金については、以下のとおりとする。

区分	消費税	宿泊料金			備考
		1泊2食	1泊朝食	素泊まり	
営業宿 泊施設	税抜	2,500円～ 18,000円	2,000円～ 14,400円	1,750円～ 12,600円	通常のサービス・奉仕料および冷暖房料を含む。
	10%	2,750円～ 19,800円	2,200円～ 15,840円	1,925円～ 13,860円	

1泊2食の宿泊料金は、500円刻みとする。

1泊朝食料金は、1泊2食料金の80%相当額とする。

素泊まり料金は、1泊2食料金の70%相当額とする。

入湯税については外税とし、宿泊料金とは別に支払う。

（注1）宿泊とは、入宿日の15時から出発日の10時までの客室の使用をいい、原則として1泊2食とするが、1泊朝食、素泊まりも可とする。

（注2）配宿決定後の欠食に係る宿泊料金の控除については、宿泊要項に定める。

（注3）報道員及びその他大会関係者の宿泊料金については、別に定める。

わた SHIGA 輝く国スポ・障スポ標準献立作成方針

1 目的

この方針は、わた SHIGA 輝く国スポ・障スポに参加する選手等が最良のコンディションで活躍できるよう、栄養面や衛生面を考慮し、かつ、滋賀県らしさを盛り込んだ食事を宿泊施設で提供するために、標準献立を作成することを目的とする。

2 栄養基準量

標準献立における選手等の1日当たりの栄養基準量は、おおむね下表を目安とする。

	エネルギー	タンパク質	脂質	炭水化物	無機質		ビタミン				食物繊維
					カルシウム	鉄	A	B1	B2	C	
					mg	mg	μgRE	mg	mg	mg	
男性	3,000	105	65	500	800	12	900	1.8	2.0	150	20
女性	2,500	85	55	420	650	14	700	1.5	1.6	150	18

3 食品構成

上記の栄養基準量に対応した食品構成は、おおむね下表を目安とする。

食品群	1日当たりの摂取量 (g)		食品群	1日当たりの摂取量 (g)	
	男性	女性		男性	女性
穀類	510	400	緑黄色野菜	180	180
肉類	100	100	その他の野菜	200	200
魚介類	70	70	海藻類	4	4
卵類	60	60	きのこ類	15	15
豆・豆製品	100	100	果物類	200	200
乳・乳製品	300	300	砂糖類	25	25
いも類	100	100	油脂類	25	25

4 選手のコンディションづくりへの配慮

標準献立は、競技前後の選手のコンディションを考慮し、消化吸収がよく、体力維持と疲労回復に効果的な食事内容となるよう配慮する。

5 食材

食材は、両大会開催期間中に入手しやすく、かつ、食事料金も考慮のうえ、利用可能なものを選定する。

また、滋賀県産の食材を積極的に活用する。

6 滋賀県らしさ

琵琶湖に象徴される豊かな自然とおだやかな気候に育まれた県内各地の特産物や郷土料理を積極的に取り入れ、滋賀県らしいおもてなしを盛り込んだ献立を作成する。

7 調理方法

肉類や魚介類は加熱調理するなど、衛生上の配慮をしたものとする。

また、多くの宿泊施設において標準献立を活用できるよう、特別な調理法や器具を使わず容易に調達できるものとする。

8 作成する献立数

作成する献立数は、おおむね次のとおりとする。

朝食	夕食
3例	3例

9 標準献立の普及等

(1) 作成した標準献立の普及を図るため、献立ごとに特徴、栄養分データ、食材等の分量、調理方法等を記した「標準献立集」を作成する。

また、宿泊施設等に対し、国スポ・障スポに参加する選手等の献立を調整する際の参考としてもらうことを目的として、宿泊施設等に配布するとともに、ホームページに掲載し、その普及を図る。

(2) 「標準献立集」には、標準献立のほか、以下の注意事項並びに選手等のコンディションづくりに適した食材・調理方法等についても記載する。

- ・アレルギー物質を含む食品に起因する健康被害を未然に防止するため、食品表示法によるアレルギー表示の基準に沿った使用食材を表示すること。
- ・食中毒等の発生防止に万全を期すため、使用食材、調理場や調理器具、調理方法等における衛生管理を徹底すること。

わた SHIGA 輝く障スポリハーサル大会について

1 目的

大会の競技運営、審判技術等の向上を図るとともに、全国障害者スポーツ大会に対する県民の理解と関心を高める。

2 検討の経過

時期		概要
令和3年度	6月～7月	市町・競技団体・関係機関への意見照会
	10月～	照会結果を踏まえ、日程(案)を作成し、市町・競技団体等と調整
令和4年度	6月29日	市町担当者会議において日程(案)を説明
	7月	競技団体担当者会議において日程(案)を説明 全国障害者スポーツ大会知的・精神障害者団体競技近畿地区担当者会議において説明 <参考:7/14> 第24回全国障害者スポーツ大会の開催決定

3 日程

意見照会・調整の結果、全競技のリハーサル大会を次の日程とする。

令和7年5月24日(土)～25日(日)

なお、各競技会の競技日程は今後調整する。

4 備考

個人競技(7競技)は、原則、「第63回滋賀県障害者スポーツ大会」を充てる。

団体競技(7競技)は、原則、「第24回全国障害者スポーツ大会近畿地区ブロック予選会」を充てる。

競技会場は、わた SHIGA 輝く障スポ本大会と同じ会場を使用する。

審 議 事 項

第79回国民スポーツ大会・第24回全国障害者スポーツ大会開催準備総合計画改正

第1回常任委員会 第1号議案

行数	年度	平成25年(2013年) 12年前 東京	平成26年(2014年) 11年前 長崎	平成27年(2015年) 10年前 和歌山	平成28年(2016年) 9年前 岩手	平成29年(2017年) 8年前 愛媛	平成30年(2018年) 7年前 福井	令和元年(2019年) 6年前 茨城	令和2年(2020年) 5年前	令和3年(2021年) 4年前	令和4年(2022年) 3年前 栃木	令和5年(2023年) 2年前 鹿児島	令和6年(2024年) 1年前 佐賀	令和7年(2025年) 開催年
1	国内の主なスポーツ大会		国体近畿ブロック大会 (滋賀県開催)	全国高校総体 (近畿ブロック開催)				ラグビーワールドカップ		東京オリンピック・パラリンピック				
2	開催手続	開催内々定 開催要請書提出 (日体協・文科省へ)			実施競技選定	県議会決議	開催内定	開催内定		開催決定・会期決定		国民スポーツ大会 リハ-サル大会	国民スポーツ大会 リハ-サル大会	開催
3	推進組織	国体準備委員会 総会 常任委員会 専門委員会 (総務企画) (主会場選定) 特別委員会 (子ども・若者参画)	(広報・県民運動) (競技運営) (募金・協賛推進)	国体・全国障害者 スポーツ大会準備委員会 (全国障害者 スポーツ大会)			(宿泊・衛生) (輸送・交通)	(式典・会場) (警備・消防)		(宿泊) (医事・衛生) (馬事衛生)	(県外開催・ 市町来催等 競技会運営委員会)			
4	市町組織							市町準備委員会(任意設置)		市町実行委員会			市町競技会実施本部	第79回国民スポーツ大会・第24回全国障害者スポーツ大会
5	全体	開催基本方針 県・市町の業務分担・ 経費負担基本方針	開催準備総合計画 (第1次)	開催準備総合計画 (第2次)	開催準備総合計画 (第3次)	開催準備総合計画 (第4次)	開催準備総合計画 (第5次)	開催準備総合計画 (第6次)						大会報告書
6	会場地選定	会場地市町選定基本方針・基 準、主会場選定基準		会場地選定(正式競技)	会場地選定(公開競技)	会場地選定(デモンストラ-ションスポーツ)								
7	競技施設 (主会場選定)	競技施設基準(暫定)		競技施設基準	競技施設整備計画 (第1次)	競技施設整備計画 (第2次)	競技施設整備計画 (第3次)	競技施設整備計画 (第4次)	競技施設整備計画 (第5次)	競技施設整備計画 (第6次)				
8	文化プログラム							文化プログラム基本方針	文化プログラム実施基本計画		文化プログラム実施要項	文化プログラム募集		
9	総合案内										総合案内実施計画	歓迎・接伴計画の策定、総合案内所の整備等		
10	行幸啓等											行幸啓・御成り計画、警衛計画等	行幸啓本部 警衛本部	
11	広報・ 県民運動		広報基本方針	広報基本計画	大会愛称、スローガン 募集・決定	開催内定イベント イメージソング検討	イメージソング 決定	開催決定イベント	開催2年前イベント	開催1年前イベント			報道本部 全国報道者会議	
12	県民運動				県民運動基本方針	県民運動基本計画	県民運動 アクションプログラム	県民運動(花いっぱい運動、 クリーンアップ運動等)の推進						
13	競技運営	競技役員等編成基本方針 競技役員等養成基本方針 競技役員等養成基本計画		公開競技実施基本方針	競技運営基本方針	デモスポ実施基本方針	リハ大会開催基本要項	記録業務基本方針	記録業務基本計画	大会実施要項			記録本部 総監督会議	
14	競技用具		審判員・要資格運営員 養成計画								県運営競技開催基本計画			
15	宿泊				宿泊基本方針	宿泊基本計画	配宿体制検討、宿泊施設充足対策要項等	宿泊料金調査	宿泊施設実態調査	宿泊要項			宿泊本部	
16	衛生				医事衛生基本方針	医事衛生基本計画	医療救護、食品衛生対策、 環境衛生対策、防疫対策、 馬事衛生対策等の実施						救護本部 馬事衛生対策本部	
17	輸送・交通				輸送・交通基礎調査			輸送・交通総合調査					輸送本部	
18	式典・会場						式典基本方針	式典基本構想	式典基本計画	式典実施計画	式典実施要項等		式典本部	
19	警備・消防						警備・消防防災基本方針	警備・消防防災基本計画	業務実施計画(自主警備、 消防防災、大規模災害、 突発重大事案対策)	警備計画書(自主警備、 交通警備)、防災計画書			警備本部 消防防災本部	
20	全国障害者スポーツ大会			会場地選定基本方針	会場地選定(正式競技)	会場地選定(オープン競技)							障スポ大会実施本部	
21	募金・協賛		募金推進要綱 募金推進計画		障スポ大会開催に向けた課題の整理	国スポとの一体的な開催 に向けた構想の検討					企業協賛推進要綱	募金・協賛活動の推進		
22	子ども・若者参画													
23	子ども・若者参画						子どもや若者(ジュニアユースチーム)による国民スポーツ大会・ 全国障害者スポーツ大会を含む県のスポーツ推進に関する調査研究等							
24	【参考】競技力向上(対策本部)		競技力向上基本計画 競技力向上対策本部			基本計画見直し				基本計画見直し				

湖国の感動 未来へつなぐ

わたSHIGA輝く国スポ・障スポ

第79回国民スポーツ大会・第24回全国障害者スポーツ大会

2025

式典基本計画(案)

目次

式典基本計画策定にあたって	1
1 国民スポーツ大会・全国障害者スポーツ大会の概要	2
2 式典の概要	
（1）式典の基本的な考え方	4
（2）式典の目指す姿	5
3 わたSHIGA輝く国スポ総合開会式・わたSHIGA輝く障スポ開会式	
（1）総合開会式・開会式	6
（2）オープニングプログラム・エンディングプログラム	6
（3）次第	7
4 わたSHIGA輝く国スポ総合閉会式・わたSHIGA輝く障スポ閉会式	
（1）総合閉会式・閉会式	8
（2）オープニングプログラム・ファイナルステージ	8
（3）次第	9
5 おもてなし演技	
基本的な考え方	10
6 式典音楽	
（1）基本的な考え方	10
（2）音楽隊の編成人数	10
（3）音楽隊の編成基準	10
（4）使用曲の構想	11
7 炬火イベント	
（1）基本的な考え方	12
（2）炬火イベント基本方針	12
8 各競技会の表彰式	
（1）内容	13
（2）実施上の留意点	13
（3）その他	13

式典基本計画策定にあたって

国民体育大会（令和6年（2024年）から「国民スポーツ大会」に名称変更）は、昭和21年（1946年）の第1回大会以来、国民の健康増進と体力向上を図るとともに、地方スポーツの推進と地方文化の発展に大きく寄与し、国内最大のスポーツの祭典として国民に広く親しまれてきました。

本県では、昭和56年（1981年）に「水と緑にあふれる若さ」をスローガンとした第36回国民体育大会「びわこ国体」を開催し、これを契機として、スポーツの普及・振興を図ってきたところです。また、同年には、「わたしにもこんな力が生きがい」をスローガンとした第17回全国身体障害者スポーツ大会「びわこ大会」を開催し、障害のある方が力強く競技する姿は多くの県民に大きな感動を与えました。

そして「びわこ国体」「びわこ大会」から44年ぶりとなる令和7年（2025年）に、第79回国民スポーツ大会・第24回全国障害者スポーツ大会「わたSHIGA輝く国スポ・障スポ」が、再び、この滋賀の地で開催されることとなりました。両大会では、「湖国の感動未来へつなぐ」をスローガンとして、次代を担う人育てや、活力に満ちた真心通い合う郷土づくり、健康・体力の保持増進、競技力の向上を図ります。また、全国から滋賀を訪れる多くの人との交流の機会として、年齢、性別、障害のあるなしを問わず、県民をはじめ、参加するすべての人により、夢や感動、連帯感を共有できる大会を目指します。

なかでも、総合開・閉会式をはじめとする両大会の式典は、「滋賀らしさ」「滋賀の魅力」を全国に発信できる絶好の機会となります。全国から訪れた人々を心のコモったおもてなしで歓迎し、交流により絆を深め、参加したすべての人の記憶に残るものになりたいと考えています。

本式典基本計画は、令和2年度（2020年度）に策定した式典基本方針および令和3年度（2021年度）に策定した式典基本構想を踏まえ、式典を構成する具体的な演目についての基本的な考え方や構想等を明らかにし、「わたSHIGA輝く国スポ・障スポ」の式典を構築していくうえで、県としての方向性を示すものとして策定します。



昭和56年「びわこ国体」開会式の様子

1. 国民スポーツ大会・全国障害者スポーツ大会の概要

大会名・開催時期・実施競技

第79回国民スポーツ大会

開催時期： 令和7年（2025年）9月28日（日）～10月8日（水）

総合開会式 令和7年（2025年）9月28日（日）

総合閉会式 令和7年（2025年）10月8日（水）

総合開・閉会式会場 平和堂HATOスタジアム（彦根総合スポーツ公園陸上競技場）

実施競技： 正式競技 37競技 特別競技 1競技
公開競技 7競技 デモンストレーションスポーツ 24競技

第24回全国障害者スポーツ大会

開催時期： 令和7年（2025年）10月25日（土）～10月27日（月）

開会式 令和7年（2025年）10月25日（土）

閉会式 令和7年（2025年）10月27日（月）

開・閉会式会場 平和堂HATOスタジアム（彦根総合スポーツ公園陸上競技場）

実施競技： 正式競技 14競技
オープン競技 3競技

愛称

わたSHIGA輝く国スポ
わたSHIGA輝く障スポ

選手、ボランティアをはじめ、県民、来県者など滋賀県で開催する両大会に関わるすべての人が、様々な場面で主役として光り輝き、夢や感動、連帯感を共有できる大会を目指します。

スローガン

湖国の感動 未来へつなぐ

「琵琶湖」を擁する湖国滋賀で生まれた感動が、両大会に関わるすべての人の心に刻まれ、明日への活力、未来への希望として将来にわたって引き継がれるようにとの願いを込めています。

キャッフィー

2007年4月27日生まれ。

性別は不明ですが、自分のことを「ぼく」と呼びます。

出身地は琵琶湖・竹生島付近。

性格は、どんくさいわりにチャレンジ精神が旺盛で何事にも一生懸命。

子ども好きで人を楽しませることが大好きです。

ただ、陸上では疲れやすく、すぐに昼寝をしてしまいます。

得意なスポーツはサッカー、エアロビクス。

見た目のわりにスピーディでトランポリンもこなしますが、頭でっかちのせいか走るとよく転びます。

好きな食べ物はエビ。

得意技はキャッフィーターン。

名前は、ナマズの英名『キャットフィッシュ』から付けられました。



チャッフィー

2009年6月13日生まれ。

2つ下の幼なじみで、「キャッフィー」とは昔から仲の良い友達です。

泳ぐことは得意ですが、陸でのスポーツは少し苦手です。「キャッフィー」に教えてもらっています。

少しどんくさい「キャッフィー」のフォローをしようと頑張りますが、たまに空回りしてしまうときもあります。

大会のマスコットキャラクターに選ばれて少し不安そうにしている「キャッフィー」の姿を見て、一緒に大会を盛り上げようと思い琵琶湖からやってきました。



「キャッフィー」と「チャッフィー」の愛称を合わせると「キャッチ」になり、人の心をキャッチする、という意味を込めました。

2. 式典の概要

(1) 式典の基本的な考え方

1

県民総参加のもと、両大会に関わるすべての人が、様々な場面で主役として光り輝き、夢や感動を共有し、ともに支え合う滋賀を発信する式典とする。

- 年齢、性別、障害のあるなしを問わず、県民をはじめ、参加するすべての人が協力し、作り上げる式典を目指します。
- 両大会を通じて生まれた夢や感動を参加者全員で共有し合える式典を目指します。
- 障害に対する理解を深め、多様性を尊重し、共生社会づくりのきっかけとなる式典を目指します。

2

心のこもったおもてなしで歓迎し、交流により絆を深め、参加したすべての人の記憶に残る式典とする。

- 「来てよかった」「参加してよかった」と思えるような心のこもった温かいおもてなしを心がけ、参加するすべての人の記憶に残る式典を目指します。
- 出会いと交流の場をつくり、人と人との絆が深まる式典を目指します。

3

琵琶湖やそれを囲む山々など豊かな自然と共生する中で培われた環境を大切に
する県民の取組を活かし、環境に配慮した式典とする。

- 自然と共生し、環境を大切にしてきた県民の取組を活かし、CO₂排出量の削減など環境にやさしい式典を目指します。
- 持続可能な社会の実現に向け、県民の環境配慮意識のさらなる向上のきっかけとなる式典を目指します。

4

豊かな自然や歴史、食や伝統芸能をはじめとする文化などの滋賀の魅力や
「健康しが」の取組を全国に発信する式典とする。

- 企画や演出に創意工夫をこらして、滋賀ならではの魅力を広く全国に発信する式典を目指します。
- 県民が多様な滋賀の魅力を再認識、再発見し、ふるさと滋賀に自信と誇りをもつことができる式典を目指します。
- 多くの県民が参加し、生涯にわたり心身ともに健康で活力ある生活を送れるよう、県民の健康づくりへの関心を高め、行動につなげるきっかけとなる式典を目指します。

(2) 式典の目指す姿

わたSHIGA あなたが みんなが輝く式典をめざして

～人にやさしい 環境にやさしい 未来にやさしい式典づくり～

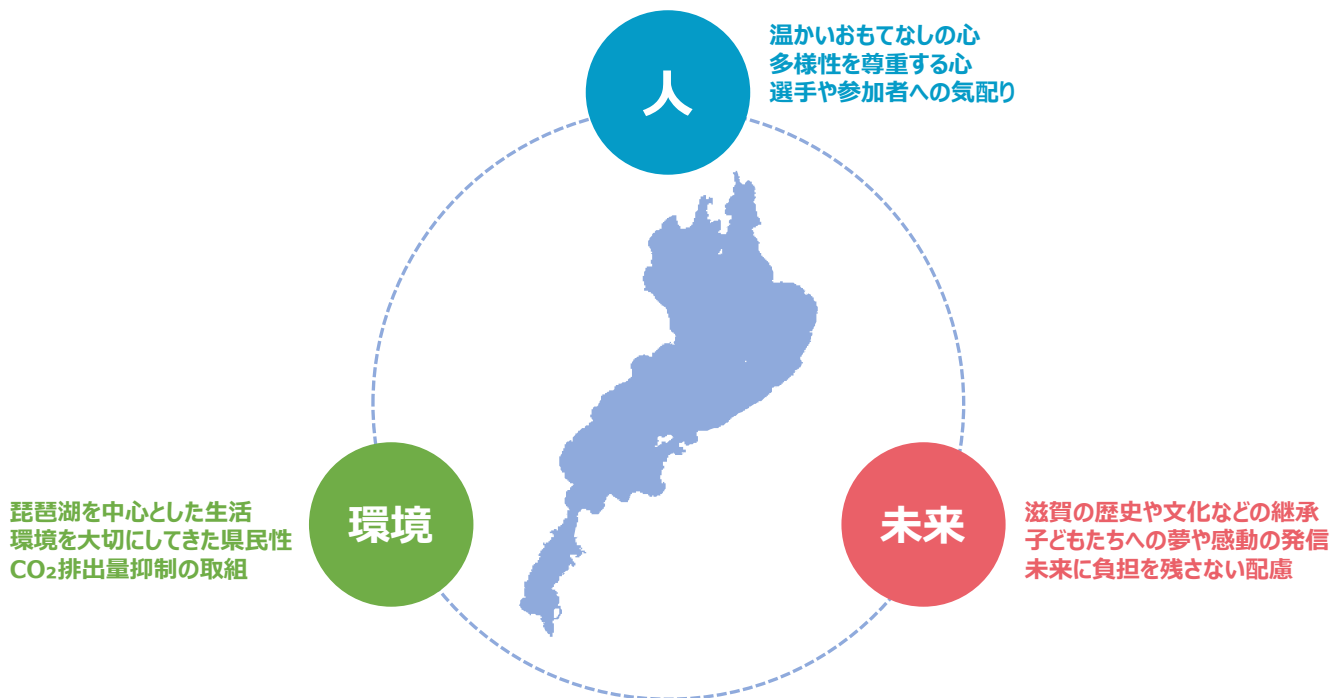

滋賀らしい「やさしさ」の発信

みんなでつくる「健康しが」

**健康
しが**
みんなでつくろう！

心身への
“やさしさ”

シガリズム



郷土への
“やさしさ”

大会イメージソング
「シャイン!!!」



大会への
“やさしさ”

マザーレイクゴールズ
(MLGs)



琵琶湖への
“やさしさ”

しがCO₂ネットゼロ
ムーブメント



地球への
“やさしさ”

近江商人の「三方よし」の精神、「この子らを世の光に」に代表される糸賀一雄さんの福祉の思想と実践、「石けん運動」や「富栄養化防止条例の制定」といった滋賀県民の公共の目的を実現するための行動等、滋賀県には先人から“**相手を思いやるやさしさ**”が脈々と受け継がれています。

3. わたSHIGA輝く国スポ総合開会式 わたSHIGA輝く障スポ開会式

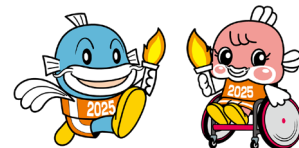

(1) 総合開会式・開会式

基本的な考え方

- 企画や演出に創意工夫をこらして、広く滋賀のすばらしさを伝える内容とします。
- 年齢、性別、障害のあるなしを問わず、県民をはじめ、参加するすべての人が連帯感を感じられる内容とします。
- 全国から訪れる人々を心のこもったおもてなしで迎え、出会いと交流により絆を深める内容とします。
- 式典時間の短縮や演出方法などを検討し、参加する選手や出演者の負担軽減と式典の簡素効率化を目指します。

(2) オープニングプログラム・エンディングプログラム

基本的な考え方

- 温かいおもてなしの心をもって、滋賀らしい「やさしさ」を発信し、出演者と観覧者が楽しい時間を共有できる内容とします。
- 企画や演出に創意工夫をこらし、多様な滋賀の魅力を再認識、再発見できる内容とします。
- オープニングからエンディングまで一体感が生まれるようなプログラム構成とします。
- これから始まる「わたSHIGA輝く国スポ・障スポ」への期待感、応援ムードが高まるような内容とします。

(3) 次第

わたSHIGA輝く国スポ 総合開会式

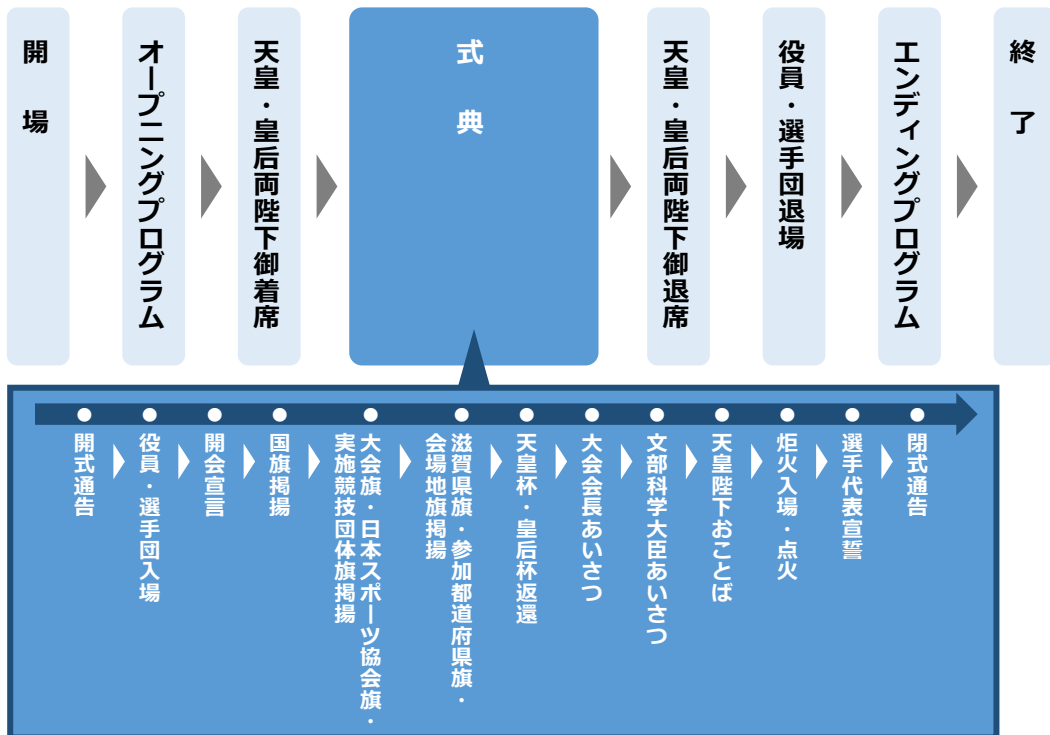

※次第については、公益財団法人日本スポーツ協会との協議を踏まえ正式に決定します。

※おもてなし演技は、式典に盛り込んで実施することとします。

わたSHIGA輝く障スポ 開会式

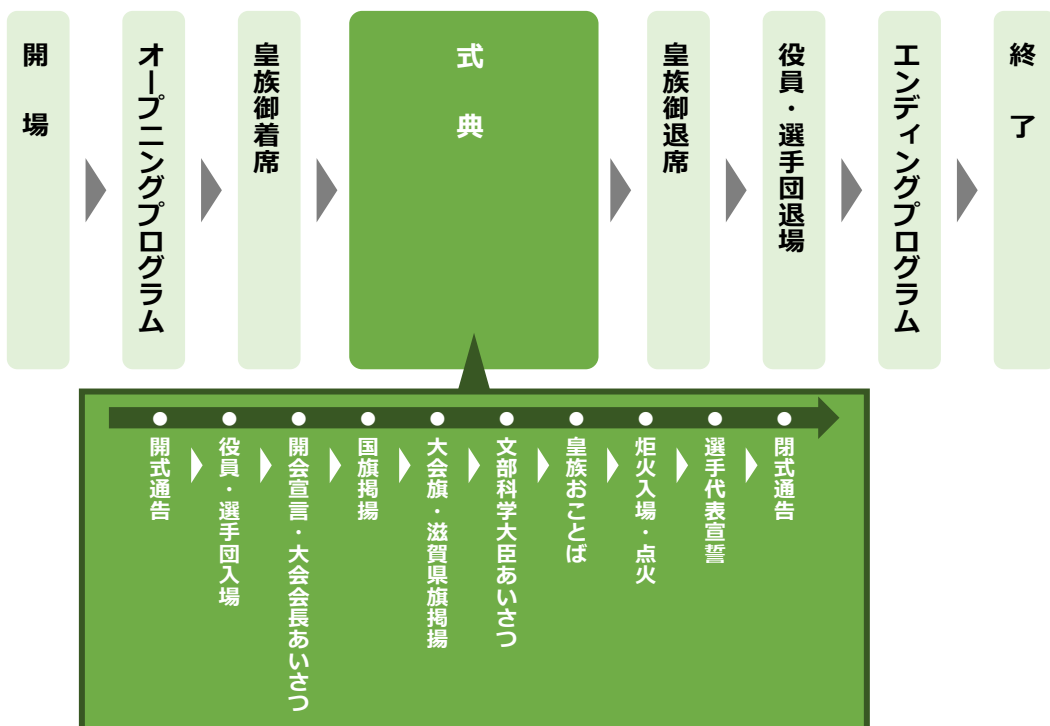

※おもてなし演技は、式典に盛り込んで実施することとします。

4. わたSHIGA輝く国スポ総合閉会式 わたSHIGA輝く障スポ閉会式

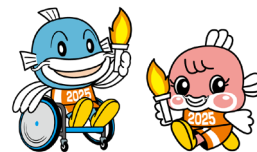

(1) 総合閉会式・閉会式

基本的な考え方

- 選手たちの健闘を称えるとともに、大会に関わったすべての人に対する感謝の気持ちを表現した内容とします。
- 全国から訪れた人々と県民との絆や、大会で生まれた感動をさらに深める内容とします。
- 次期開催の「青の煌めき あおもり国スポ・障スポ」へエールを送る内容とします。
- 国スポの盛り上がりを「わたSHIGA輝く障スポ」につなげる内容とします。（総合閉会式）

(2) オープニングプログラム・ファイナルステージ ※ファイナルステージは障スポのみ

基本的な考え方

- 温かいおもてなしの心をもって、滋賀らしい「やさしさ」を発信し、出演者と観覧者が楽しい時間を共有できる内容とします。
- 企画や演出に創意工夫をこらし、多様な滋賀の魅力を再認識、再発見できる内容とします。
- 選手とともに熱戦を振り返り、選手の健闘を称えるとともに、「わたSHIGA輝く国スポ・障スポ」に関わったすべての人に感謝の気持ちを表現した内容とします。
- 「わたSHIGA輝く国スポ・障スポ」を通じて生まれた夢や感動を、参加したすべての人で共有し合い、未来へつなぐ内容とします。
- 「わたSHIGA輝く国スポ」の総合閉会式では、後に続く「わたSHIGA輝く障スポ」への期待が高まるような内容とします。

(3) 次第

わたSHIGA輝く国スポ 総合閉会式

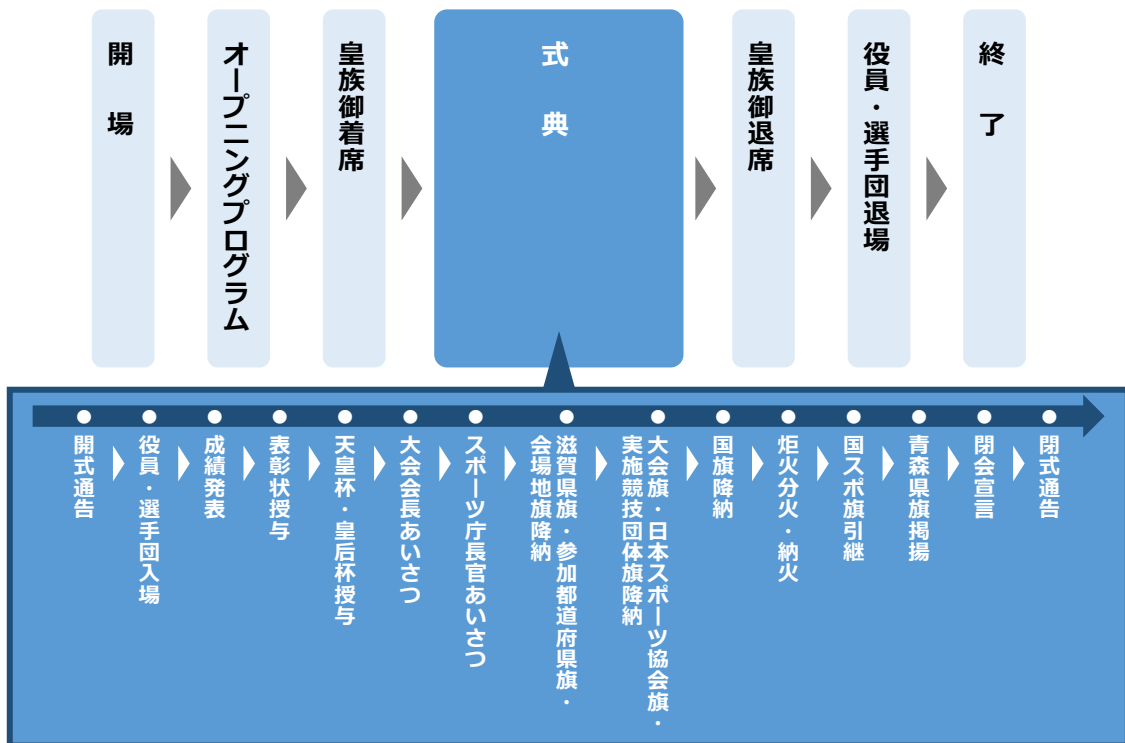

※次第については、公益財団法人日本スポーツ協会との協議を踏まえ正式に決定します。

わたSHIGA輝く障スポ 閉会式

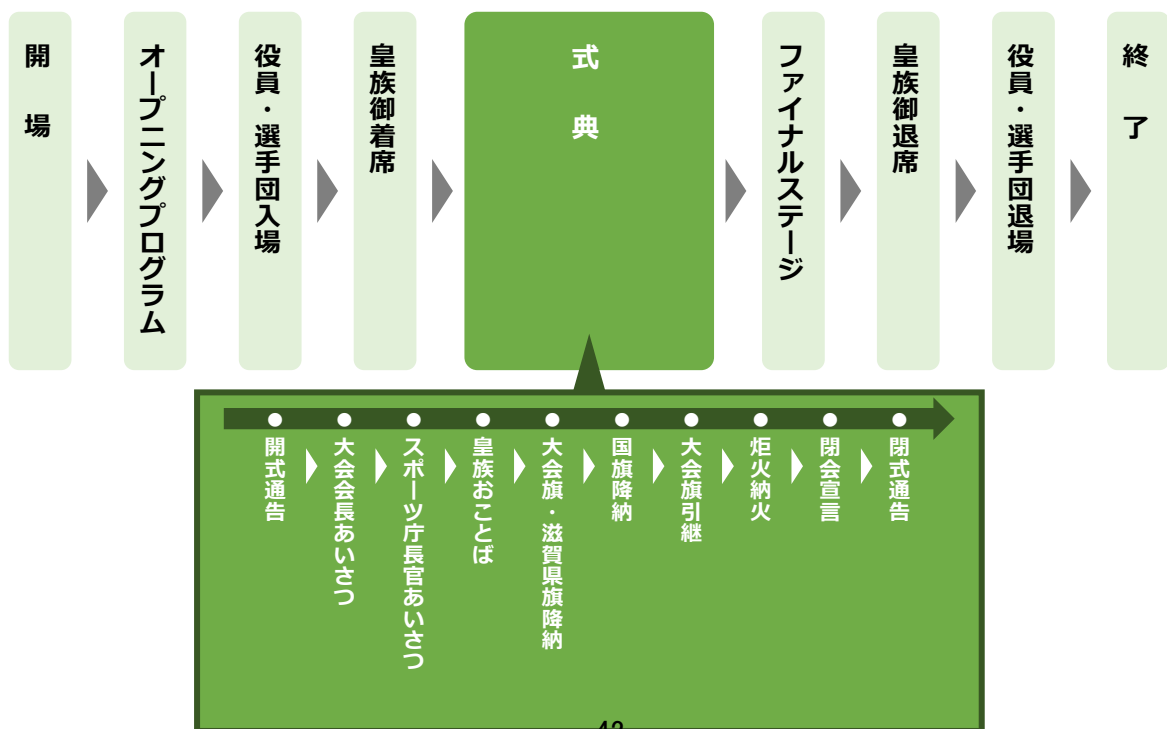



5. おもてなし演技

基本的な考え方

- 豊かな自然や歴史・文化などの滋賀の魅力や、滋賀らしい「やさしさ」を全国に発信するとともに、「わたSHIGA輝く国スポ・障スポ」への期待感を高める構成とします。
- 出演者と選手・観覧者との間に一体感を創出し、参加したすべての人の記憶に残る内容にするとともに、全国から滋賀にお越しいただいた方々に「おもてなし」の心が伝わる構成とします。
- 「わたSHIGA輝く国スポ」と「わたSHIGA輝く障スポ」の演技内容を統一し、一体感のある構成とします。



6. 式典音楽

(1) 基本的な考え方

- 滋賀らしい「やさしさ」を表現した音楽で、参加するすべての人の記憶に残る式典音楽を目指します。
- 滋賀にゆかりのある楽曲などを取り入れるとともに、式典音楽の構成を工夫し、滋賀ならではの魅力ある式典音楽を目指します。
- 「わたSHIGA輝く国スポ」と「わたSHIGA輝く障スポ」の一体感を感じることができ、る式典音楽および式典音楽隊とします。

(2) 音楽隊の編成人数

楽隊別	人数
吹奏楽	今後検討
ファンファーレ	今後検討
合唱	今後検討

(3) 音楽隊の編成基準

音楽隊の編成にあたっては、次に掲げる視点を大切にし、日常的な活動が活発で、一定の演奏水準が維持でき、各種練習会、リハーサル、総合開・閉会式に地理的・時間的条件において参加が可能な個人および代表の承認を得ている団体から選出することとします。

- わたSHIGA輝く国スポ・障スポ開・閉会式の基本的な考え方や式典の目指す姿を表現できる音楽隊を編成します。
- 滋賀県が培ってきた文化、芸術を発信するのにふさわしい音楽隊を編成します。
- 子どもたちが活躍し未来へつながる音楽隊を編成します。

(4) 使用曲の構想

わたSHIGA輝く国スポ 総合開会式 / わたSHIGA輝く障スポ 開会式

場面	わたSHIGA輝く国スポ	わたSHIGA輝く障スポ
開式通告	ファンファーレⅠ	
役員・選手団入場	入退場行進曲	
開会宣言	ファンファーレⅡ	
国旗掲揚	君が代	
大会旗等掲揚	若い力	空よ大地よ
県旗等掲揚	滋賀県民の歌	
天皇杯・皇后杯返還	表彰関連曲	—
炬火入場・点火	炬火曲Ⅰ	
選手代表宣誓	ファンファーレⅢ	
閉式通告	ファンファーレⅣ	
役員・選手団退場	入退場行進曲による	

♪については、大会用に新たに滋賀県で作曲または編曲する予定です。

わたSHIGA輝く国スポ 総合閉会式 / わたSHIGA輝く障スポ 閉会式

場面	わたSHIGA輝く国スポ	わたSHIGA輝く障スポ
開式通告	ファンファーレⅠ	
役員・選手団入場	入退場行進曲	
表彰状、天皇杯・皇后杯授与	見よ勇者は帰りぬ（得賞歌）	—
県旗等降納	滋賀県民の歌	空よ大地よ
大会旗等降納	若い力	
国旗降納	君が代	
炬火分火・納火	炬火曲Ⅱ	
国スポ旗・大会旗引継	青森県指定の楽曲	
次期開催県旗掲揚	青森県民の歌	—
閉会宣言	ファンファーレⅤ	
閉式通告	ファンファーレⅣ	
役員・選手団退場	入退場行進曲による	

♪については、大会用に新たに滋賀県で作曲または編曲する予定です。

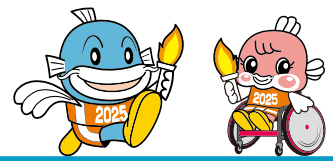

7. 炬火イベント

(1) 基本的な考え方

- 地域の特色を生かしながら、簡素な中にも創意工夫をこらし、環境にやさしく豊かな自然や歴史・文化などの滋賀の魅力があふれる内容とします。
- 年齢、性別、障害のあるなしを問わず、多くの県民が参加することにより、「わたSHIGA輝く国スポ・障スポ」への機運を盛り上げるとともに、地域の連帯感を高める内容とします。
- 県民自らの手で採火等を行うことにより、県民総参加につながる、活気あふれる内容とします。
- 「わたSHIGA輝く国スポ」と「わたSHIGA輝く障スポ」の一体感を感じることができる内容とします。

(2) 炬火イベント基本方針

- 炬火は、県内全市町で採火を行い、保管します。
- 採火した炬火は、各市町が実施する催しで活用することができます。
- 実施にあたっては、環境にやさしく、琵琶湖等の滋賀の自然を活用するなど滋賀の魅力あふれる内容とします。
- 実施にあたっては、簡素・効率化を心がけながらも、「わたSHIGA輝く国スポ・障スポ」の開催を身近に感じられるイベントになるよう、工夫をこらしたものとします。
- 各市町で採火した炬火を一つに集火し、「わたSHIGA輝く国スポ・障スポ」の総合開会式・開会式において炬火台に点火します。

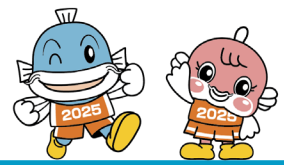

8. 各競技会の表彰式

第79回国民スポーツ大会「わたSHIGA輝く国スポ」における各競技会の表彰式については、「国民体育大会開催基準要項」および「同細則」に基づき、会場地市町実行委員会等が関係競技団体と協議のうえ、次のとおり実施することができるものとします。

(1) 内容

各競技会の表彰式は、概ね次のとおりとします。

- ① 開式通告
- ② 成績発表
- ③ 表彰状授与
- ④ 大会会長トロフィー授与
- ⑤ 競技会会長閉会のあいさつ
- ⑥ 会場地代表歓送のことば
- ⑦ 国旗降納
- ⑧ 大会旗、実施競技団体旗、会場地市町旗降納
- ⑨ 競技会終了宣言
- ⑩ 閉式通告

(2) 実施上の留意点

- ① 表彰式の実施にあたっては、種目、種別ごとの表彰も含め、簡素化に努めるものとします。
- ② 表彰式の内容および所要時間は、選手のコンディションに配慮したものとします。
- ③ 1競技が複数会場地市町にわたる場合は、当該市町実行委員会等と競技団体が十分協議のうえ、実施します。
- ④ 大会会長トロフィーは、表彰式において授与するまでの間、表彰式を実施する会場地市町実行委員会等が責任を持って保管します。
- ⑤ 特別競技およびデモンストレーションスポーツにかかる表彰式については、上記(1)に準じます。ただし、大会会長トロフィー授与は除きます。
- ⑥ 公開競技は中央競技団体が表彰式の内容等を決定します。

(3) その他

この取扱いに定めるもののほか、表彰式の実施に必要な事項については、会場地市町実行委員会等が競技団体および関係機関と協議のうえ、別に定めることとします。

2025 わたSHIGA輝く国スポ・障スポ

●実施競技

国民スポーツ大会

全国障害者スポーツ大会

正式競技 37競技

正式競技 14競技

特別競技 1競技

[身] = 身体障害者

公開競技 7競技

[知] = 知的障害者

[精] = 精神障害者

近江八幡市



高島市



野洲市



※ラグビーフットボールについては、滋賀県が準備運営を行います。

守山市



草津市



大津市



競技会場地マップ

R5.1月 現在

県外開催 競技

京都府
向日市



自転車
(トラック・レース)

大阪府
豊能郡
能勢町



ライフル射撃
(50m, 10m, BR・BP)

兵庫県
三木市









馬術

※県外開催競技については、滋賀県が準備運営を行います。



長浜市

 水泳(オープン ウォータースイミング)	 バレーボール (ビーチバレーボール)	 ソフトテニス	 相撲
 柔道	 ゲートボール	 フットソフトボール [知]	

彦根市



 陸上競技	 ハンドボール	 弓道
 なぎなた	 陸上競技[身・知]	

米原市



ホッケー

(準備運営)滋賀県・彦根市・
豊郷町・甲良町・多賀町
(競技会場地)彦根市

 ボウリング	 ボウリング[知]
--	---

愛荘町

 アーチェリー
 アーチェリー[身]

東近江市

 サッカー	 ボクシング	 自転車 (ロード・レース)	 軟式野球	 ソフトボール	 カヌー (スプリント)	 ゴルフ	 グランド ソフトボール[身]
---	--	---	---	--	---	--	--

湖南市

 剣道	 バレーボール[知]
---	--

日野町



軟式野球

竜王町



スポーツ
クライミング

栗東市

 レスリング	 ゴルフ
 パワーリフティング	

甲賀市

 サッカー	 軟式野球	 ゴルフ	 高等学校野球(軟式)
 グラウンド・ゴルフ	 フライングディスク [身・知]	 ポッチャ[身]	

※サッカーについては、①大津市・甲賀市(少年女子)、
②守山市・甲賀市(少年男子)が準備運営を行います。

 カヌー(スラローム、 ワイルドウォータース)	 空手道	 高等学校野球(硬式)	 バスケットボール [知]	 車いす バスケットボール[身]
---	--	---	--	---

イメージソング

シャイン！！

作詞・作曲：yokko 編曲：猪原もとき

扉あけて 大きく深呼吸
どんな空模様でも 素敵な1日

始まる わたしだけのストーリー
一人一人 色とりどり
それぞれみんなが主役なんだ 最高の笑顔でさぁ行こう！

わたSHIGA輝くものをみつけてみよう
わたSHIGA輝く場所を探しにゆこう

時は巡り カタチは変わるけど
今この時だから 出会えるものがある

広がる みんなの夢と希望
期待に高鳴る胸の鼓動
未来へつなぐ湖国の感動 想像を行動へレッツゴー！

あなたが輝くものをみつけてみよう
あなたが輝く場所を探しにゆこう

わたSHIGA輝くものをみつけてみよう
わたSHIGA輝く場所をさがしにゆこう
あなたが輝くものをみつけてみよう
あなたが輝く場所をさがしにゆこう
みんなが輝く滋賀！！



わたSHIGA輝く国スポ・障スポ実行委員会

(事務局：滋賀県文化スポーツ部国スポ・障スポ大会局内)

QR
コード

〒520-0807 滋賀県大津市松本一丁目2番1号

HP : <https://www.pref.shiga.lg.jp/2024/index.html>

TEL : 077-528-3334 FAX : 077-528-4836-

2025しが国スポ

検索



わたSHIGA輝く国スポ・障スポ
開・閉会式会場等整備基本計画(案)

湖国の感動 未来へつなぐ



わたSHIGA輝く国スポ・障スポ

第79回国民スポーツ大会・第24回全国障害者スポーツ大会

2025



令和5年(2023年)3月

わたSHIGA輝く国スポ・障スポ実行委員会

1 開・閉会式会場等の現況

彦根総合スポーツ公園の施設概要 3

2 開・閉会式会場等の整備

(1) 開・閉会式会場等整備の基本的な考え方 4

(2) 会場装飾の考え方 5

(3) ユニバーサルデザインの考え方 6

(4) ゾーニング・動線の基本的な考え方 7

(5) ゾーニング計画
 国スポ・障スポ 8

(6) 動線計画
 国スポ・障スポ
 ア 集合時 選手・監督等 / 一般観覧者 (開・閉会式共通) 9
 イ 集合時 演技出演者 (開・閉会式共通) 10
 ウ 解散時 演技出演者 (開・閉会式共通) 11
 エ 解散時 選手・監督等 / 一般観覧者 (開・閉会式共通) 12

(7) 会場転換計画 13

(8) 整備スケジュール 14



彦根総合スポーツ公園の施設概要

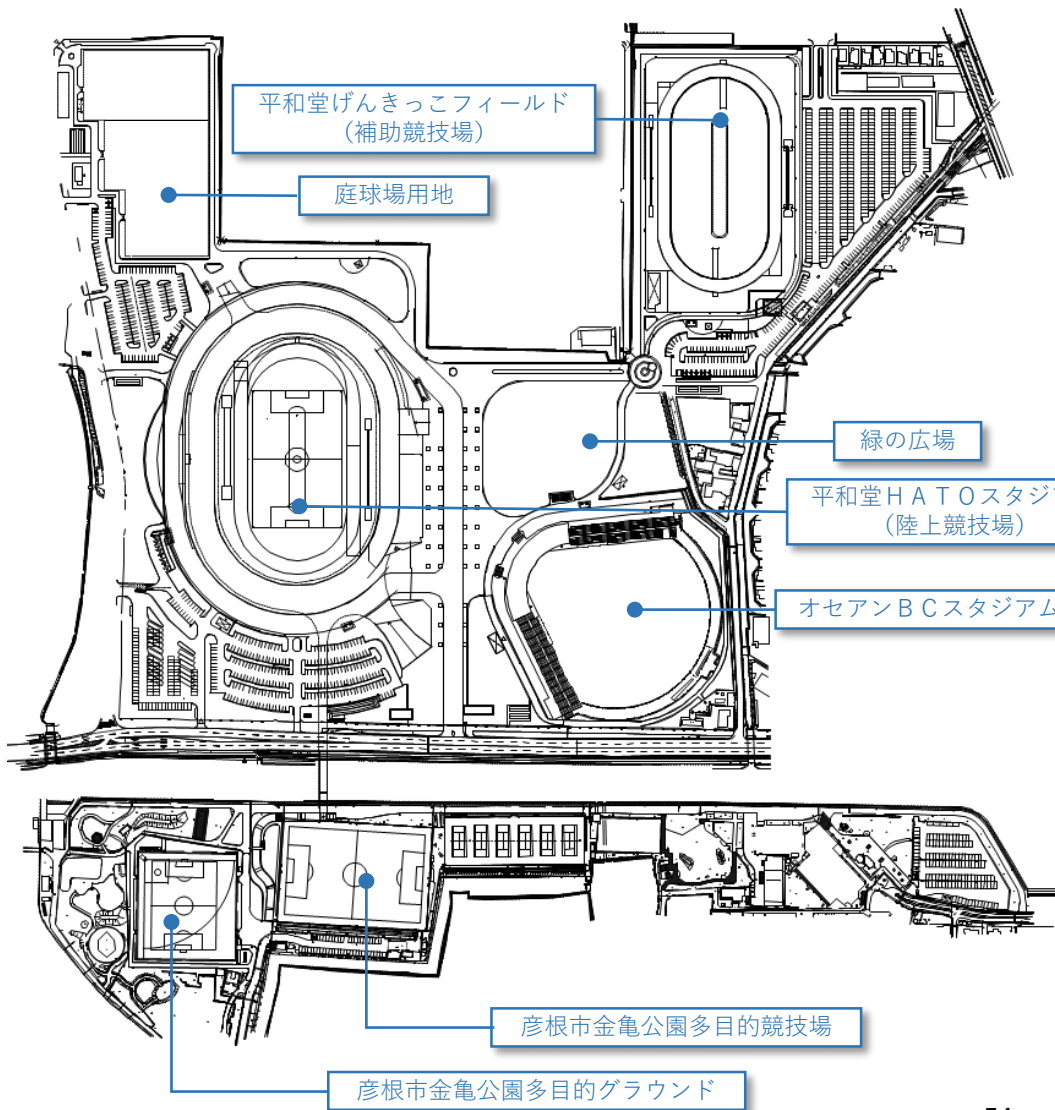

●名称

彦根総合スポーツ公園

●所在地

彦根市松原町3028

●概要

彦根総合スポーツ公園は、昭和14年に滋賀県立彦根総合運動場として県民の心身の健全な発達とスポーツ普及振興をはかる目的で陸上競技場と野球場を設置し、開設された施設であり、現在は県民のスポーツ拠点として機能を強化するとともに、世代をこえて人々に長く愛着を持って利用される多様な機能を備えた公園として、彦根城をはじめとする周辺の景観などと調和を図りながら再整備されています。平和堂HATOスタジアム（陸上競技場）は、彦根城の世界遺産登録に向けた取組や防災機能の強化等に配慮した建物形状、競技者の使い易さや構造安全性、環境負荷の低減等を総合的に考慮した設計としています。

●公園内の主な施設および周辺施設

平和堂HATOスタジアム（陸上競技場）、平和堂げんきっこフィールド（補助競技場）、オセアンBCスタジアム彦根、緑の広場、彦根市金亀公園多目的競技場、彦根市金亀公園多目的グラウンド

(1) 開・閉会式会場等整備の基本的な考え方

国スポ・障スポの開・閉会式の会場整備においては、安全性・快適性・効率性の他、MLGsの考え方やゴールを念頭に置いて計画する。

安全性の重視	機能性・快適性の確保	効率性の追求	環境への配慮	荒天・熱中症・感染症対策	滋賀の魅力発信
<p>選手、出演者、観覧者など、すべての人たちの安全性を確保できる会場づくりを行う。</p>  <p>危険箇所の養生 (イメージ)</p>	<p>必要な機能を有した施設を適正に配置し、すべての人たちが快適に利用できる会場づくりを行う。</p>  <p>トイレ案内サイン・音声誘導装置 (イメージ)</p>	<p>既存施設を最大限有効活用し、仮設物を最小限に抑えた会場づくりを行う。</p>  <p>既存施設利用 (イメージ)</p>	<p>MLGsの13のゴールやCO2ネットゼロの取組を念頭においた会場整備を計画する。 製作物は大会後の利用を見込んで計画する。</p>   <p>リース仮設物利用 (イメージ)</p>	<p>近年の気候変動による荒天、高温などの気象状況や感染症のまん延防止に対応できる会場づくりを行う。</p>   <p>強風対策をしたテント (イメージ)</p>	<p>可能な限り滋賀県産の素材を活かした装飾や飾花とし、「滋賀」の魅力を発信できる会場づくりを行う。</p>   <p>県産材の利用例 (イメージ)</p>
 <p>フェンスによる区画 (イメージ)</p>	 <p>多目的トイレ (イメージ)</p>	 <p>既存施設利用 (イメージ)</p>	<p>- 55 -</p>  <p>ゴミの分別回収 (イメージ)</p>	 <p>スポットクーラーの設置 (イメージ)</p>	 <p>滋賀をイメージした会場装飾 (イメージ)</p>

(2) 会場装飾の考え方

全国から参加される皆様を「滋賀」らしい温かいおもてなしの心で歓迎するため、滋賀県産の素材を活かした装飾や飾花に滋賀らしさを取り入れ、大会全体の雰囲気を盛り上げます。

会場装飾

統一感のあるデザインや調和の取れた色彩に配慮し、マスコットキャラクターである「キャッピー」「チャッピー」や伝統工芸品など、滋賀にゆかりある素材を効果的に活用した会場装飾を行います。



- ▼ 歓迎ゲート、歓迎看板
- ▼ 歓迎のぼり、バナー装飾
- ▼ イベントスペースの装飾
- ▼ 各種サイン
- ▼ フォトスポット 等



会場飾花

県民参加の手づくり感あふれる飾花などを来場者の動線上に飾りつけることにより、来場するすべての人へおもてなしの心を表現し、華やかな会場づくりを行います。



- ▼ ロイヤル飾花
- ▼ デザイン飾花
- ▼ プランター飾花 等



(3) ユニバーサルデザインの考え方

障害のある方や高齢者等すべての人に配慮した次のような考え方で会場づくりを行います。

安全性に配慮した会場づくり

会場内の段差等を解消するなど、安全性に最大限配慮した会場づくりを行います。

- ◎ 仮設スロープによる段差解消
- ◎ 車いす利用者等の動線確保
- ◎ 段差識別表示による安全な足元対策
- ◎ 仮設敷板による安全な動線の確保



仮設スロープ (イメージ)

わかりやすい会場づくり

目的に応じた識別しやすい各種サインを配置するなど、誰もがわかりやすい会場づくりを行います。

- ◎ 視認性に配慮した文字や色彩に対応したサインの適正な配置
- ◎ 音声ガイダンスによる会場誘導
- ◎ 車いす貸出など各種サービスを提供できる総合案内所の配置



総合案内所 (イメージ)

利用しやすい会場づくり

仮設トイレ・休憩スペースの適正配置や、聴覚障害者のための情報保障席の設置など、すべての人が快適で利用しやすい会場づくりを行います。

- ◎ 利用者を考慮した仮設トイレの適正配置
- ◎ テント等による休憩スペースの適正配置
- ◎ 式典会場およびおもてなし広場における聴覚障害者のための情報保障席の設置
- ◎ バリアフリートイレ (性別によらず誰でも使えるトイレを含む) の設置



仮設トイレ (イメージ)

(4) ゾーニング・動線の基本的な考え方

ゾーニングの基本的な考え方

- ◎ゾーンを明確に区分し、すべての人が安全に利用できるゾーニングを行います。
- ◎参加者が利用しやすく、関連するゾーンが有効に機能するゾーニングを行います。
- ◎各ゾーンを適正規模とし、国スポ総合開会式から障スポ閉会式まで仮設物の転換が最小限となるようにゾーニングを行います。

動線の基本的な考え方

- ◎ロイヤル動線を他の動線と区分・分離して設定します。
- ◎動線は、参加者毎に選手・監督等、一般観覧者、演技出演者等に区分し設定します。
- ◎ゾーン配置や時間差を考慮し、動線ができる限り交差しないように計画します。

ゾーン区分	内容
皇室 (ロイヤル)	<ul style="list-style-type: none"> ・ロイヤルボックスは、式典会場メインスタンド中央に配置し、式典会場全体が見渡せる視界を確保します。 ・安全確保を最優先します。
選手・監督等控所	<ul style="list-style-type: none"> ・休憩場所や荷物置場となる控所は、選手・監督等整列所にできる限り近い場所に配置します。
選手・監督等 整列所	<ul style="list-style-type: none"> ・円滑な入場行進に必要な整列所は、選手・監督等が整列できるスペースを確保できる場所に配置します。
演技出演者控所	<ul style="list-style-type: none"> ・式典会場に近い屋根のある場所を利用します。 ・人数規模に合わせたスペースを確保します。
売店・休憩所等 (おもてなし広場)	<ul style="list-style-type: none"> ・売店、飲食ができる休憩所、催しを行うステージ、PRブースなどの諸施設を整備し、来場者をお迎えます。
報道関係	<ul style="list-style-type: none"> ・報道席は式典会場スタンドの効率的な報道が行える位置に配置します。 ・式典会場近くに中継車両等の駐車場所を確保します。
駐車場	<ul style="list-style-type: none"> ・敷地内の駐車場が非常に少ないため、周辺施設を含めて利用可能な駐車場を調査、検討します。 ・一部の来場者は彦根駅からの徒歩も検討します。

動線区分	内容
皇室 (ロイヤル)	<ul style="list-style-type: none"> ・行幸啓・お成り等の歓迎に配慮し、安全確保を最優先します。 ・皇室関係車両の移動ルートおよび駐車スペースに十分配慮します。
大会役員・招待者	<ul style="list-style-type: none"> ・受付および入退場口を一般観覧者用と区別し、動線が交差しないように配慮します。
選手・監督等	<ul style="list-style-type: none"> ・計画バス駐車場から控所、整列所、式典会場までの動線について、他の動線と極力交差しないように配慮します。
一般観覧者	<ul style="list-style-type: none"> ・大人数が円滑に入退場できるように、入退場口を適切に配置します。
演技出演者	<ul style="list-style-type: none"> ・計画バス駐車場から控所、式典会場までの動線について、他の動線と極力交差しないように配慮します。
報道員	<ul style="list-style-type: none"> ・報道専用ゲートを設けるなど、円滑に移動できるように配慮します。

(5) ゾーニング計画

国スポ・障スポ

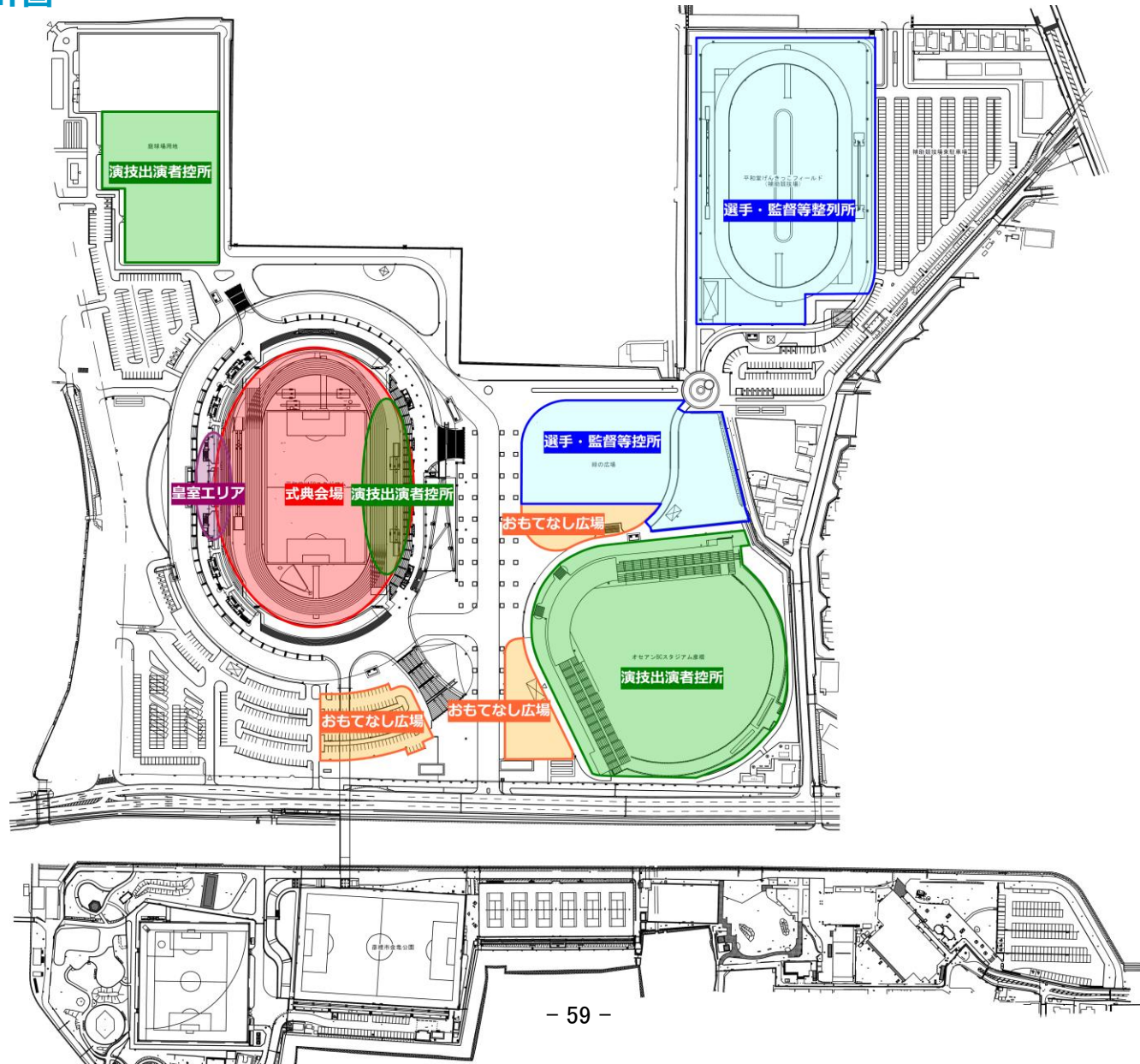

(6) 動線計画

国スポ・障スポ

ア 選手・監督等 / 一般観覧者
 集合時 (開・閉会式共通)

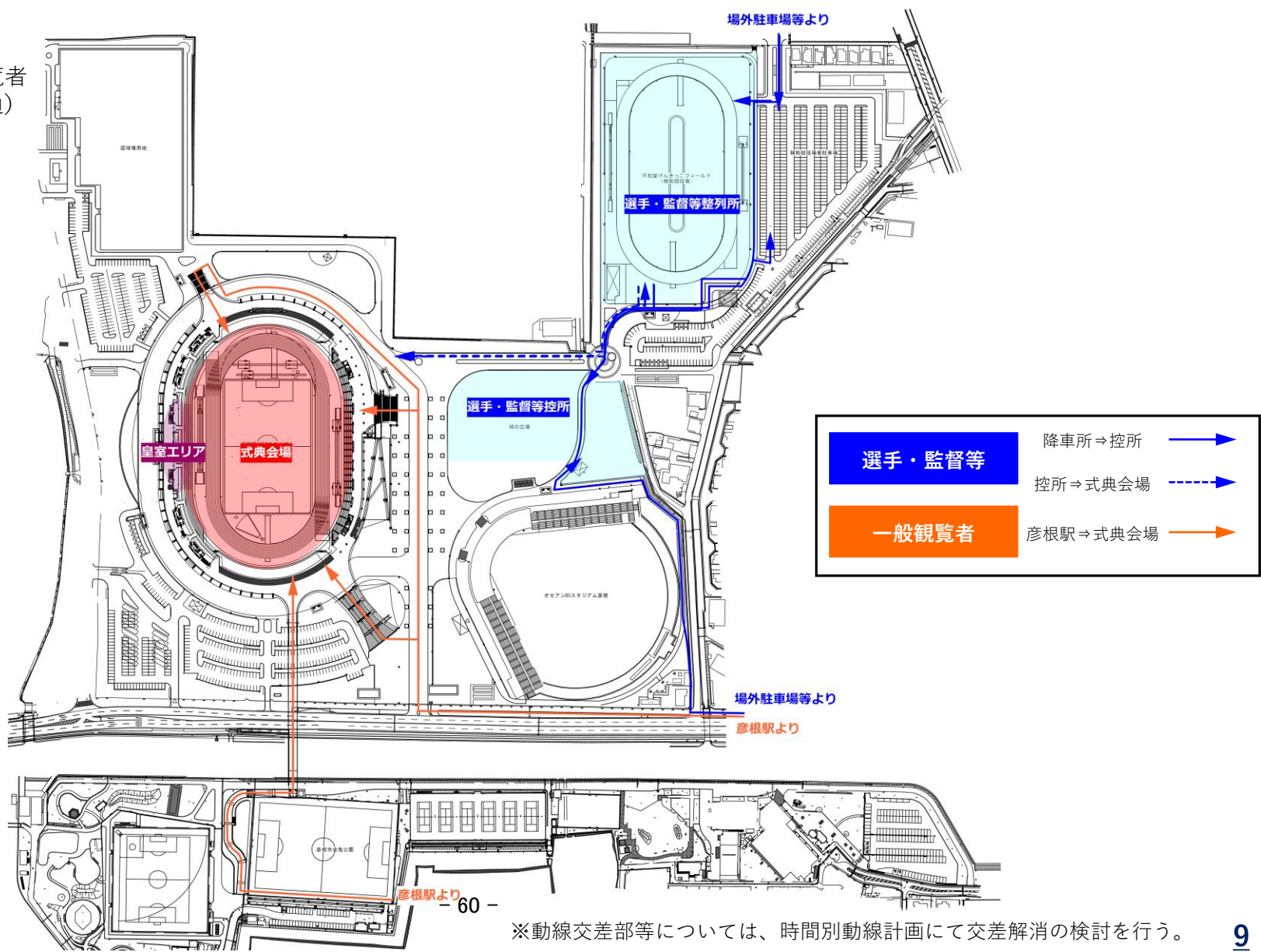

※動線交差部等については、時間別動線計画にて交差解消の検討を行う。

(6) 動線計画

国スポ・障スポ

イ 演技出演者
 集合時（開・閉会式共通）

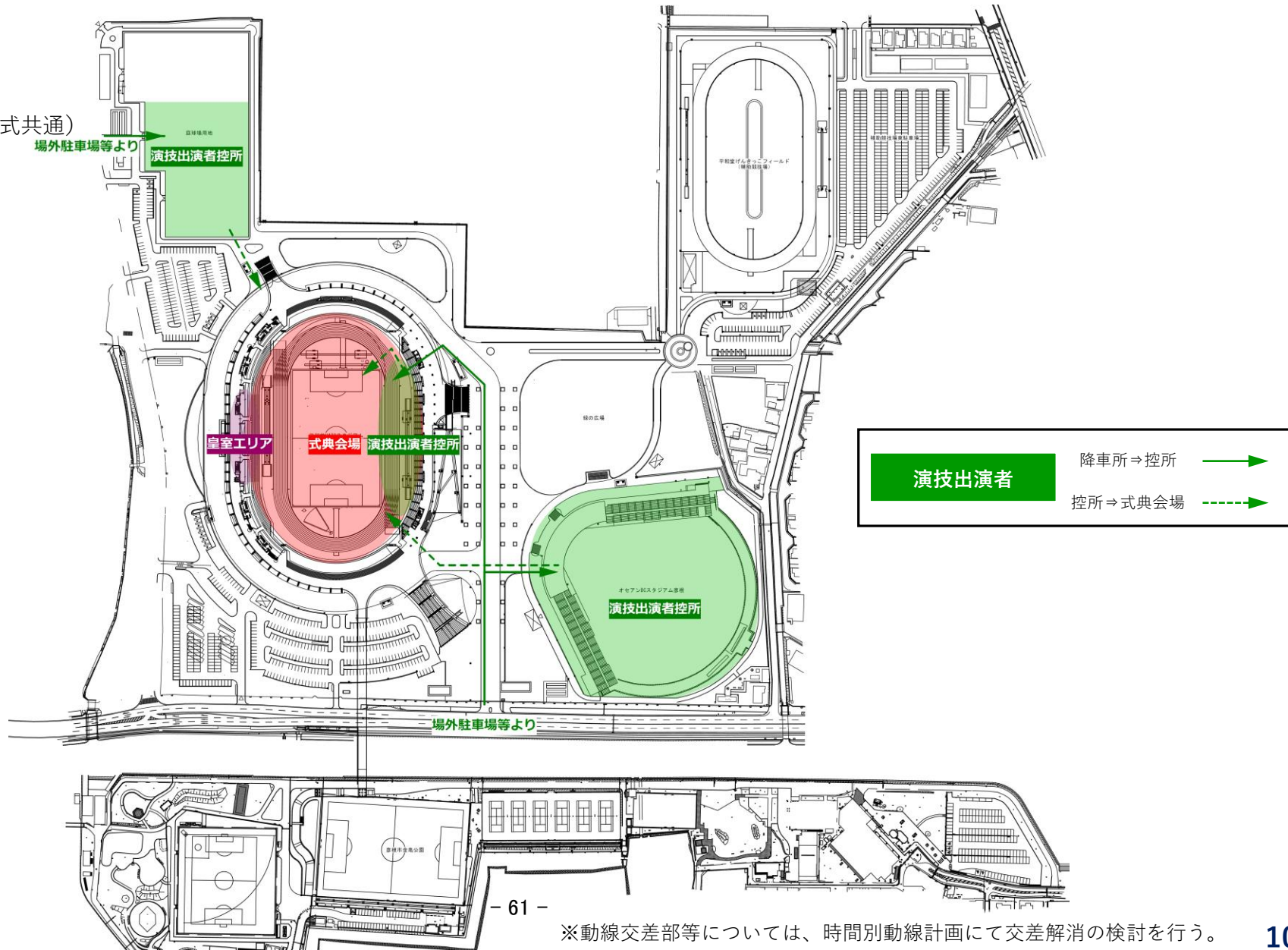

(6) 動線計画

国スポ・障スポ

ウ 演技出演者
 解散時（開・閉会式共通）

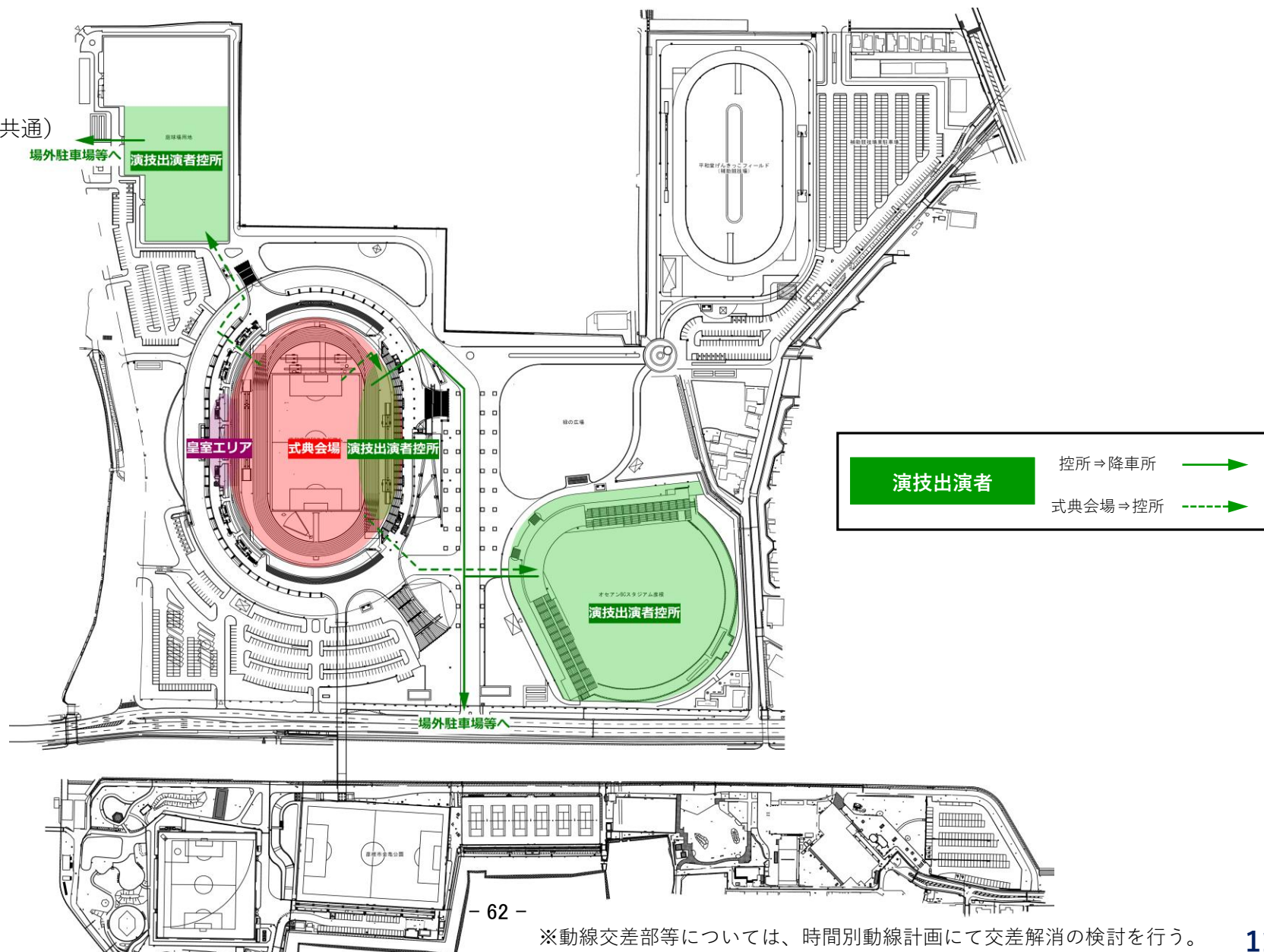

※動線交差部等については、時間別動線計画にて交差解消の検討を行う。

(6) 動線計画

国スポ・障スポ

エ 選手・監督等 / 一般観覧者
 解散時（開・閉会式共通）

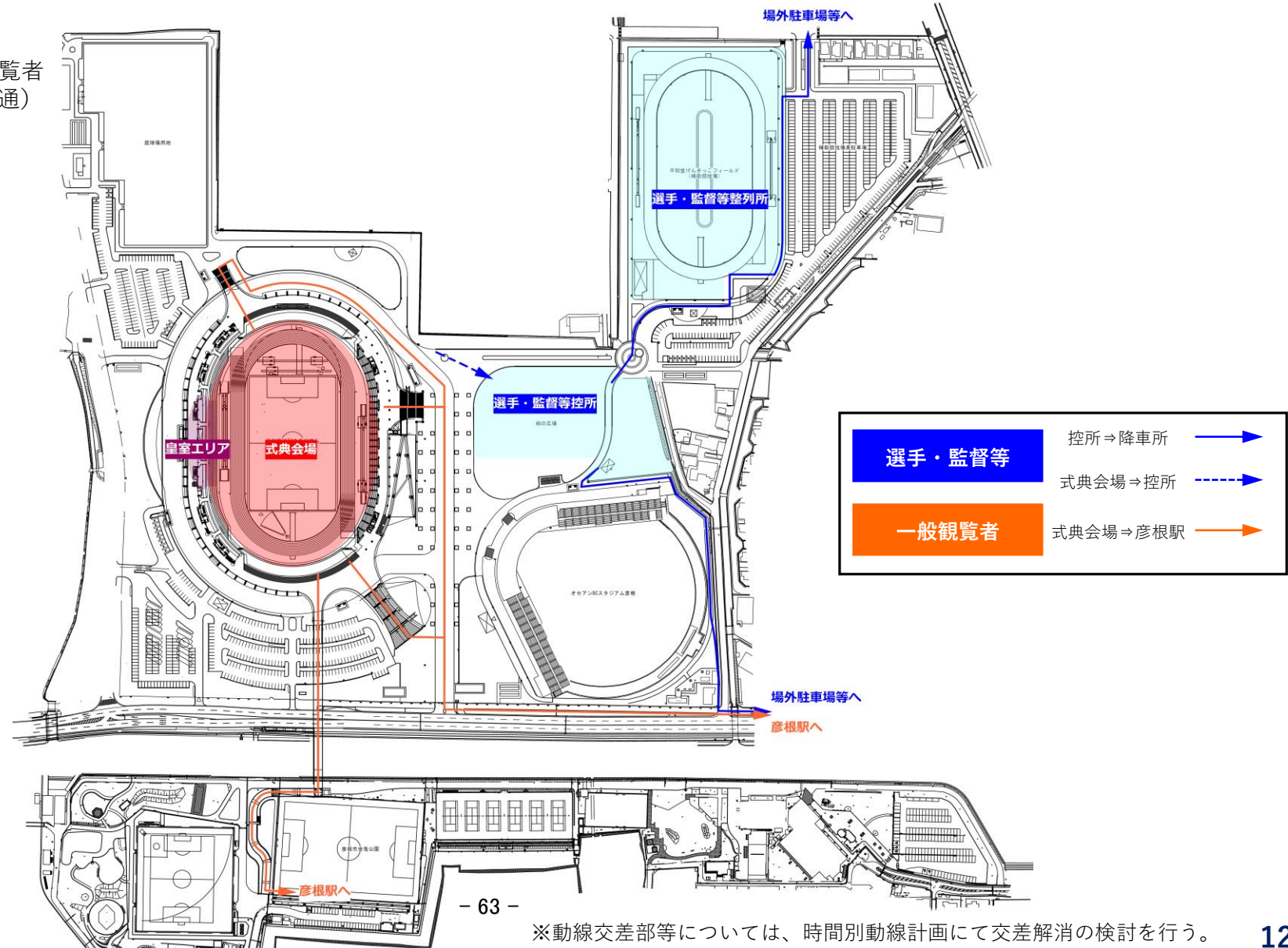

(7) 会場転換計画

国スポ総合開・閉会式、障スポ開・閉会式の会場となる平和堂H A T Oスタジアム（彦根総合スポーツ公園陸上競技場）は陸上競技会の会場としても使用されます。会場の転換については、限られた時間内に効果的かつ円滑な作業を行う必要があるため、事前に式典運営、警備、輸送、競技など各部門と調整を図り、必要最小限の会場転換が行える計画とします。



月	日	曜日	午前	午後
9	28	日	国スポ総合開会式	国スポ総合開会式
	29	月	【転換①】	
	30	火	国スポ総合開会式会場から国スポ陸上競技会会場への転換	
10	1	水	公式練習日	公式練習日
	2	木	公式練習日	公式練習日
	3	金	陸上競技会	陸上競技会
	4	土	陸上競技会	陸上競技会
	5	日	陸上競技会	陸上競技会
	6	月	陸上競技会	陸上競技会
	7	火	陸上競技会	陸上競技会
	8	水	国スポ総合閉会式	
	9	木	【転換③】 国スポ総合閉会式会場から障スポ開会式会場への転換	
	10	金		
	11	土		
	12	日		
	13	月		
	14	火		
	15	水		
	16	木		
	17	金		
	18	土		
	19	日		
	20	月		
	21	火		
	22	水		
	23	木		
24	金	公式練習日	公式練習日	
25	土	障スポ開会式	【転換④】	障スポ陸上競技
26	日	障スポ陸上競技		障スポ陸上競技
27	月	障スポ陸上競技	【転換⑤】	障スポ閉会式
28	火			
29	水			
30	木			
31	金			

※上記日程については、現時点での想定であり、変更する場合があります。

(8) 整備スケジュール

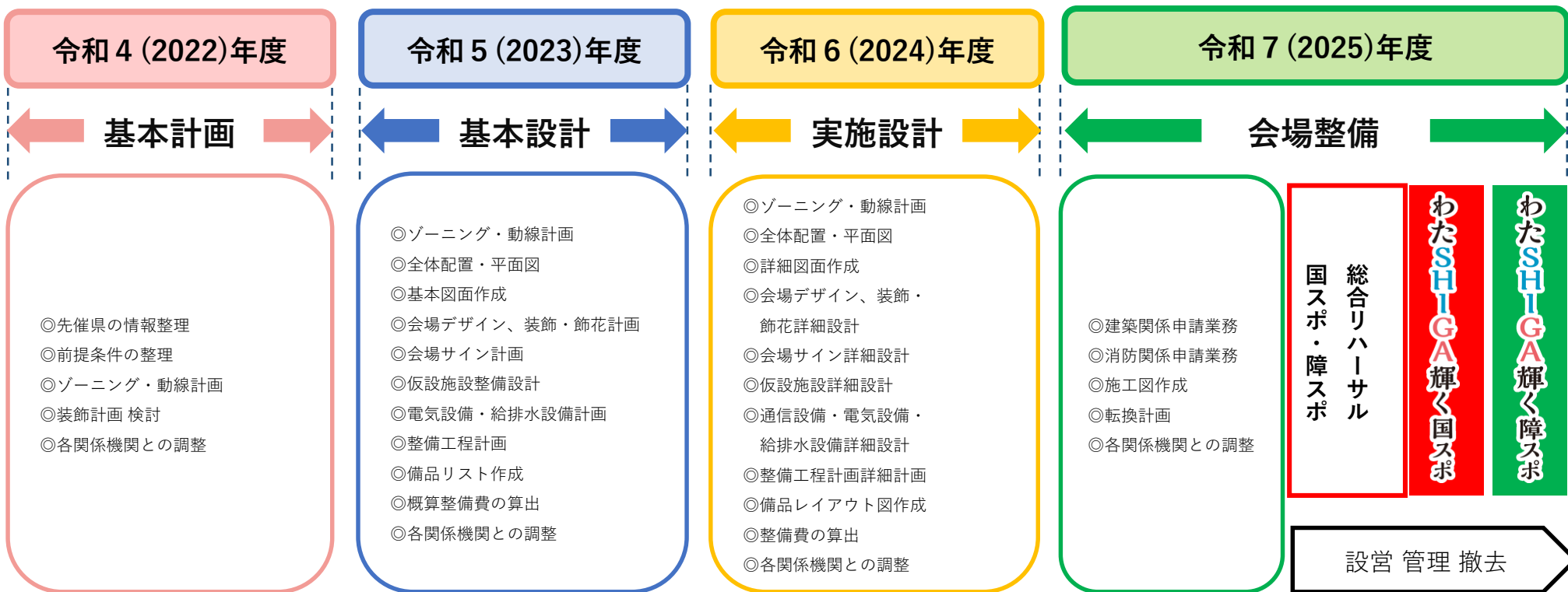

◆会場整備における主な課題

- ◇先催県の会場と比較して既存諸室が少ない。
- ◇公園内の駐車場が少ない。また、大型車両の駐車可能場所が限られている。
- ◇一般観覧者等が式典会場内に入るための入場口（外階段）が少ない。
- ◇スタジアム内の常設トイレが少ない。
- ◇外周部に仮設フェンスの設置が必要となる場所が多い。

わた SHIGA 輝く国スポ・障スポ 情報通信基本計画（案）

1 趣旨

この計画は、わた SHIGA 輝く国スポ・障スポ（以下「両大会」という。）を円滑に運営するため、情報通信設備の整備について基本となる事項を定める。

2 基本方針

情報通信設備は、可能な限り既存の設備を活用することとし、整備および運営に当たっては、関係機関および団体等と十分な調整を行い、効率的かつ円滑な通信を図るものとする。

3 整備の対象

情報通信設備の整備対象範囲は、次のとおりとする。

（1）両大会運営に関する情報通信設備

- ア 両大会の実行委員会（以下「県委員会」という。）は、開・閉会式および各競技会の円滑な運営を図るため、両大会を運営する実施本部等に必要な情報通信設備を整備する。
- イ 国スポの会場地市町実行委員会（以下「会場地委員会」という。）は、各競技会の円滑な運営を図るため、市町実施本部等に必要な情報通信設備を整備する。

（2）記録業務の実施に関する情報通信設備

迅速かつ正確な記録の送受信を行い、記録業務を円滑に実施するため、県委員会は、両大会の記録本部等において必要な情報通信設備を整備し、また、会場地委員会は、各競技会場において必要な情報通信設備を整備する。

（3）参加者等への情報提供に関する情報通信設備

県委員会および会場地委員会は、開・閉会式および各競技会の参加者ならびに一般観覧者に競技日程、結果等の情報を提供するため、総合案内所等に必要な情報通信設備を整備する。

（4）報道機関への情報提供に関する情報通信設備

県委員会は、臨時に設置されるプレスセンターに必要な情報通信設備を整備する。

4 情報通信機器の種別

情報通信機器の種別ごとの特徴を考慮して業務内容に適した機器を整備する。

（1）有線系

加入電話、ファクシミリおよびインターネット環境を整備し、著しく利用頻度が高くまたは重要度が高い場合は専用電話を整備する。

（2）無線系

一斉連絡を必要とする場合または連絡の回数が多くかつ通話時間が短い連絡である場合は無線機とし、その他については携帯電話等とする。

5 情報通信機器の調達方法

情報通信機器は、企業協賛による端末機の無償貸与や運営指導、電波調査等の技術支援により調達等経費の節減を図る。なお、無償貸与等が得られない場合は、賃貸借契約、業務委託等により情報通信機器の調達を行う。

6 県および会場地市町の整備・運営区分

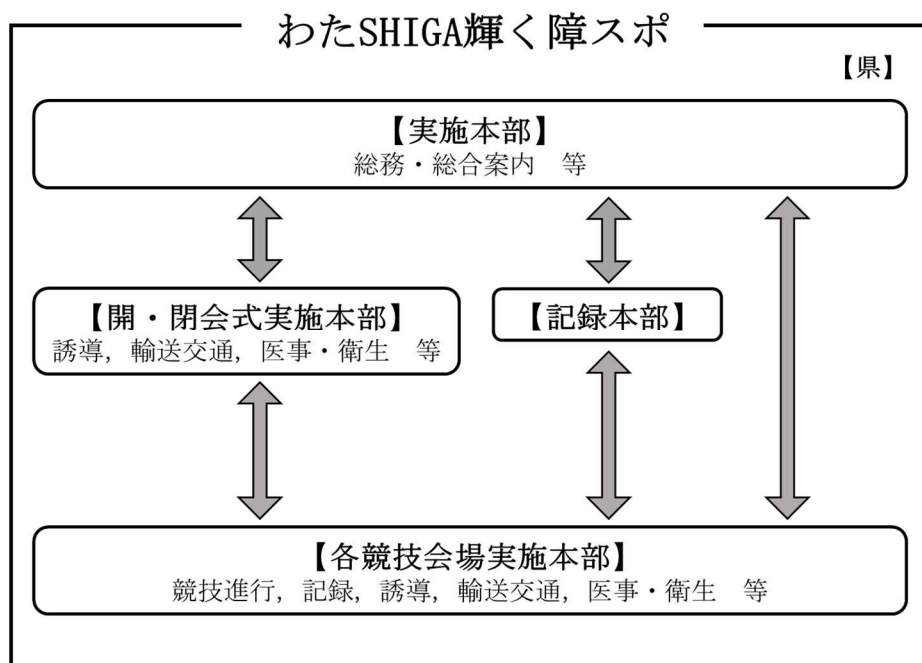
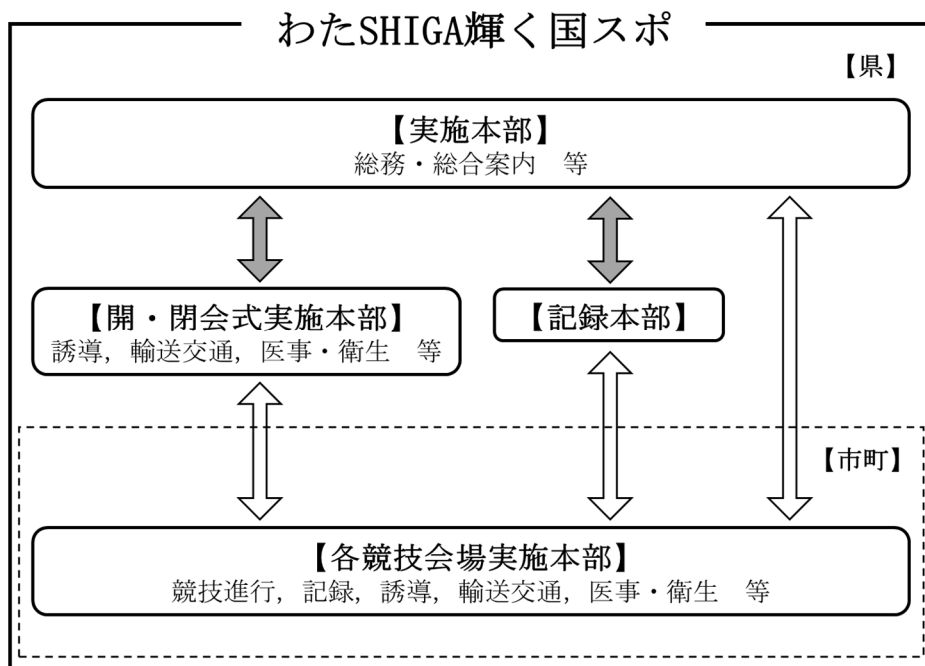

⇕ 県同士の情報通信

⇕ 県と市町の情報通信

第79回国民スポーツ大会 競技施設整備計画【第5次】

1 趣旨

第79回国民スポーツ大会の競技施設の整備を計画的かつ円滑に推進するため、第79回国民スポーツ大会会場地市町選定基準および同大会競技施設基準、中央競技団体正規視察の結果を踏まえ、会場地市町との協議を基に、全体的な整備計画を策定するもの。

なお、本整備計画は、現時点における予定であり、今後の状況に応じて見直すものとする。

2 施設整備区分一覧（令和5年1月現在）

整備区分 整備主体		新設	改修	仮設	既設	検討中	計
		県内	県	2	6（4）	0	2
市町	5		27（23）	11（10）	4（5）	0（2）	47（45）
民間	0		0	0	7	0	7
小計	7		33（27）	11（10）	13（14）	0（3）	64（61）
県外		0	0	0	3（2）	0	3（2）
計		7	33（27）	11（10）	16	0（3）	67（63）

（ ）は【第4次】の施設数（変動がないものは省略。）

3 用語等の説明

(1) 整備区分は次のとおりとする。

ア 「新設」は、新たに常設の競技施設を整備するものをいう。

イ 「改修」は、既存の競技施設を改修するもの（通常の維持修繕を行うものを除く。）をいう。

ウ 「仮設」は、国スポ開催に合わせて臨時的に競技施設を整備するものをいう。

エ 「既設」は、既存の競技施設をそのまま使用するもの（通常の維持修繕を行うものを含む。）をいう。

(2) 施設の概要は、新設は整備後の数値、改修および既設は現状の数値、仮設は競技施設基準の数値を記載した。

(3) 整備年度は、設計等の期間を除き、工事期間のみを記載した。

わたSHIGA輝く国スポ・障スポ 競技施設整備計画【第5次】

会場地 市町	競技名	種別	競技施設名	施設の概要						整備 主体	整備 区分	主な整備内容	整備 年度	(整備年次計画)							付帯施設等
				構造・ 表層	縦 (m)	横 (m)	面数 等	照度 (lx)	観客席数 (固定席)					H3Q	R元	R2	R3	R4	R5	R6	
大津市	サッカー	少年女子	皇子山総合運動公園陸上競技場	天然芝	106	70	1	250	5,000	市	改修	トイレ改修等	R5								本部室、放送室、事務室、医務室、記録員室、更衣室、シャワー室、倉庫
			伊香立公園芝生グラウンド	天然芝	105	68	1	-	-	市	改修	天然芝の土壌改良等	R5								更衣室、シャワー室
	テニス	全種別	大石緑地スポーツ村テニスコート	砂入り人工芝コート24面				-	-	市	改修	人工芝の張替等	R3-R5								更衣室、シャワー室、会議室
	ローイング	全種別	関西みらいローイングセンター (滋賀県立琵琶湖漕艇場)	コース長1,000m、6レーン				-	-	市	仮設	競技場の整備	R6-R7								会議室兼宿泊室、トレーニング室、更衣室、浴室
										県	改修	コース改修 管理棟・艇庫の改築	R元-R2								
	体操	競技全種別	滋賀ダイハツアリーナ(滋賀アリーナ)	S造 およびRC造	70.6	41	1	1,500 以上	2,502	県	新設	アリーナの新設	R3-R4							サブアリーナ、トレーニング室、会議室、スポーツ・体力測定室	
		新体操 少年男子 少年女子					2														
		トランポリン 男子 女子					4														
	バスケットボール	成年男子 少年男子					8														
	バドミントン	全種別					8														
	セーリング	全種別	大津市柳が崎特設セーリング会場	2海面				-	-	市	仮設	コース設営等	R6-R7								
				木造艇庫 木造管理棟	12 14	25 8	-	-	-	県	改修	艇庫、管理棟の建替	R5								艇庫、管理棟
	フェンシング	全種別	ウカルちゃんアリーナ (滋賀県立体育館)	RC造	45	42	8	1,200 ~ 2,300	1,905	県	既設	-	-								小競技場、会議室、更衣室
	空手道	全種別		一部S造			4														
ライフル射撃	25m 成年男子	滋賀県警察学校射撃場	RC造	38	24.5	18 射座	160	-	県	改修	駆動装置改修、照明改修、防水補修	R5								指揮室、体育館	
カヌー	スラローム ワイルドウォーター 成年男子 成年女子	瀬田川特設カヌー会場	コース長1,500m				-	-	市	仮設	コース設営等	R6-R7									

わたSHIGA輝く国スポ・障スポ 競技施設整備計画【第5次】

会場地 市町	競技名	種別	競技施設名	施設の概要					整備 主体	整備 区分	主な整備内容	整備 年度	(整備年次計画)							付帯施設等			
				構造・ 表層	縦 (m)	横 (m)	面数 等	照度 (lx)					観客席数 (固定席)	H30	R元	R2	R3	R4	R5		R6	R7	
	高等学校野球	硬式	マイネットスタジアム皇子山 (皇子山総合運動公園野球場)	内野:土 外野:天然 芝	中堅: 122	両翼: 100	1	881~ 1,500	15,000	市	改修	スコアボード改修、 芝改修、ラバーフェ ンス張替、段差修復 等	R3									本部室、放送 室、事務室、 シャワー室、審 判員室、更衣 室、室内練習 場、救護室	
彦根市	陸上競技	全種別	彦根総合スポーツ公園陸上競技 場	RC造一部S造 400mトラック、9レーン					1,000	7,006	県	新設	陸上競技場の新設	R元-R4									補助競技場、更 衣室、シャワー 室、医務室、放 送室、指令室
	ハンドボール	成年男子 成年女子 少年女子	彦総グリーンアリーナ (彦根総合高等学校体育館)	RC造	27.3	45.4	1	870~ 1,300	-	民間	既設	-	-										
			プロシードアリーナHIKONE (彦根市スポーツ・文化交流セ ンター)	RC造	45	57	2	1,000 ~ 1,500	1,576	市	新設	体育館の新設	R元-R4									会議室、更衣 室、アリーナ (メイン・サブ) 等	
	弓道	全種別		S造	近的 10人立ち×1 遠的 3人立ち×2			500 以上	-	市	新設	弓道場の新設	R元-R4										
なぎなた	成年女子 少年女子		パナソニック株式会社くらしア プライアンス社彦根工場多目的 ホール	RC造	45	34.5	2	1,000	-	民間	既設	-	-									会議室、更衣 室、和室	
長浜市	水泳	オープンウォ ータースイム グ男子 女子	長浜市南浜町地先特設会場	オープンウォータースイム5.0km						-	市	仮設	コース整備	R7									
	バレーボール	ビーチバレー ボール 少年男子 少年女子	豊公園自由広場特設会場	ビーチバレーボールコート4面						-	市	仮設	ビーチバレーボール コート整備	R7									
	ソフトテニス	全種別	長浜市民庭球場	砂入り人工 芝	100	170	16	528	4,000	市	改修	人工芝の張替、仮設 観客席の設置	R6-R7									クラブハウス (放送設備、会 議室等)、日除 け	
	相撲	成年男子 少年男子	長浜バイオ大学ドーム (滋賀県立長浜ドーム)	RC造	74	120	1	800~ 900	1,762	県	改修	人工芝の張替	R元									練習室、会議 室、更衣室、 シャワー室、ト レーニング室	
	柔道	成年男子 少年男子 少年女子	長浜伊香ツインアリーナ	RC造 一部S造	42	30	3	750	907	市	改修	新アリーナの増築	H30-R元									事務室、授乳 室、医務室、ト レーニング室、 多目的室兼会議 室、更衣・シャ ワー室等	
	バレーボール	少年男子	近江八幡市立運動公園体育館	RC造	42	36	2 1	1,500	532	市	改修	床改修、遮光対策、 照明改修、防球ネッ ト、防護マット設置	R2-R3									会議室、更衣 室、シャワー 室、放送室	

わたSHIGA輝く国スポ・障スポ 競技施設整備計画【第5次】

会場地 市町	競技名	種別	競技施設名	施設の概要						整備 主体	整備 区分	主な整備内容	整備 年度	(整備年次計画)							付帯施設等	
				構造・ 表層	縦 (m)	横 (m)	面数 等	照度 (lx)	観客席数 (固定席)					H30	R元	R2	R3	R4	R5	R6		R7
近江八幡市	ハンドボール	少年男子 少年女子	あづちマリエート	RC造	46	36	1	1,200	252	市	改修	床改修、吊天井・照明 改修、防護マット・防 球ネット設置	R2 R4-R5								会議室、更衣 室、シャワー 室、放送室	
	軟式野球	成年男子	近江八幡市立運動公園野球場	内野:土 外野:天然 芝	中堅: 122	両翼: 100	1	-	-	市	改修	スコアボード改修、 ダッグアウト前フェン ス設置、ファールポー ル設置、グラウンド改 修、全面人工芝敷設、 夜間照明灯設置	R5-R6								本部席、放送 室、更衣室、 シャワー室、会 議室等	
	トライアスロン	成年男子 成年女子	近江八幡市特設トライアスロン 会場	スイム1.5km、バイク40km、ラン10km						-	市	仮設	コース設営	R6-R7								
草津市	水泳	競泳・金種別 飛込・金種別 水球・少年男子 女子 アーティスティックス イミミング・少年女子	(仮称)草津市立プール	日本水泳連盟公認プール(屋内・温水) ・50m:10コース、水深0~3m(可動床) ・25m:6コース、水深1.10~1.35m ・飛込:25.02m×20m、水深4~5m						1,326	市	新設	プールの新設	R3-R6								選手控室、更衣 室、飛込ドライラ ンド、トレーニン グルーム、スタッ ジオ、キッズス ペース等
	バレーボール	成年男子 成年女子	草津市立総合体育館	RC造	48.6	44.8	2	2,000	770	市	改修	床研磨・塗装	R4								会議室、更衣 室、シャワー 室、トレーニン グルーム、柔道場、 剣道場、幼児運 動室、授乳室	
			YMITアリーナ (くさつシティアリーナ)	RC造	50	40	2	1,515	1,884	市	新設	体育館の新設	H29-H30								サブアリーナ、 控室、研修室、 会議室、多目的 室、医務室、 キッズルーム、 コミュニティラ ウンジ	
	バスケットボール	少年女子																				
	軟式野球	成年男子	草津グリーンスタジアム	内野:黒土 外野:砂入人 工芝	中堅: 122	両翼: 98	1	-	355	市	改修	スコアボード改修、 人工芝の張替、内野 黒土グラウンド改修	R2 R4-R5								本部席、放送 室、医務室、更 衣室、ミーティ ング室	
	ソフトボール	少年男子	草津市立野村運動公園グラウン ド	土	中堅: 76.2	両翼: 76.2	2	-	-	市	改修	防球ネット設置	R2								会議室、倉庫	
サッカー	少年男子	野洲川歴史公園サッカー場 (ビッグレイク)	天然芝 人工芝	105	68	3	130~ 200	1,700	市	改修	人工芝の張替	R5								クラブハウス、 会議室、サロ ンルーム、ロッ カー室、シャ ワー室、救護室 等		

わたSHIGA輝く国スポ・障スポ 競技施設整備計画【第5次】

会場地 市町	競技名	種別	競技施設名	施設の概要					整備 主体	整備 区分	主な整備内容	整備 年度	(整備年次計画)							付帯施設等	
				構造・ 表層	縦 (m)	横 (m)	面数 等	照度 (lx)					観客席数 (固定席)	H30	R元	R2	R3	R4	R5		R6
守山市	バレーボール	少年女子	守山市民体育館	RC造 一部S造	42	36	2	700	937	市	改修	床研磨、遮光対策、 照明改修、床支柱穴 設置	R元 R6							会議室、更衣 室、放送室、救 護室、シャワー 室等	
	軟式野球	成年男子	守山市民球場	内野:土 外野:人工芝	中堅: 123	両翼: 100	1	-	1,344	市	既設	-	-							更衣室、シャ ワー室、救護 室、審判室、役 員室等	
	ソフトボール	少年女子		守山市民運動公園ソフトボ ール場	土	中堅: 69	両翼: 69	1	-	-	市	改修	防球ネット・照明改 修、観客席の増数	R4 R7							
栗東市	レスリング	成年男子 少年男子 女子	栗東市民体育館	RC造 一部S造	35	45	4	1,400	500	市	改修	バリアフリー化、屋 根防水改修、照明改 修等	R3-R4							更衣室、会議 室、放送室、談 話室、救護室、 トレーニング ルーム、キッズ ルーム、事務室	
	ゴルフ	成年男子	琵琶湖カントリー倶楽部		18ホール					-	民間	既設	-	-							控室、更衣室、 浴室
甲賀市	軟式野球	成年男子	甲賀市民スタジアム	内野:黒土混 合土 外野:ロング パイル人工 芝	中堅: 122	両翼: 100	1	400~ 750	966	市	改修	防球ネット改修、グ ラウンド改修	H30-R3 R5-R7							本部室、来賓 室、事務室、医 務室、更衣室、 シャワー室、会 議室、控室等	
	高等学校野球	軟式																			
野洲市	ゴルフ	少年男子	ベアズパウ ジャパン カント リークラブ		18ホール					-	民間	既設	-	-							クラブハウス (更衣室、レス トラン、会議 室、浴場)、練 習場等
	バスケットボール	成年女子	野洲市総合体育館	RC造 一部S造	51.2	38.4		2	2,500	1,216	市	改修	床改修、遮光対策 等、トイレ等バリア フリー化	R4-R5							小アリーナ、柔 剣道場、会議 室、控室、救護 室、幼児体育 室、更衣室、 シャワー室
卓球	全種別							12													
湖南市	剣道	全種別	湖南市総合体育館	RC造	45.3	36.5	2	637	456	市	改修	トイレバリアフリー 化、外壁補修等	R4-R5							更衣シャワー 室、控室、会議 室	
高島市	ウエイトリフティング	成年男子 少年男子 女子	滋賀県立安曇川高等学校体育館	RC造	27	38.1	1	590	-	県	既設	-	-								
	ソフトボール	成年女子	高島市今津総合運動公園第1グ ラウンド	土	130	115	1	285	-	市	既設	-	-								
			高島市今津総合運動公園第2グ ラウンド	土	150	150	1	-	-	-	市	既設	-	-							

わたSHIGA輝く国スポ・障スポ 競技施設整備計画【第5次】

会場地 市町	競技名	種別	競技施設名	施設の概要						整備 主体	整備 区分	主な整備内容	整備 年度	(整備年次計画)							付帯施設等	
				構造・ 表層	縦 (m)	横 (m)	面数 等	照度 (lx)	観客席数 (固定席)					H30	R元	R2	R3	R4	R5	R6		R7
	銃剣道	成年男子 少年男子	新旭体育館	RC造	41	30	1	582	-	市	改修	照明改修	R3								事務室、ミー ティング室、更 衣室	
	高等学校野球	軟式	高島市今津総合運動公園今津スタジアム	内野:土 外野:天然 芝	中堅: 122	両翼: 100	1	320	2,900	市	改修	スコアボード改修、 スタンドベンチ改 修、ダッグアウト改 修	R2								会議室、本部 室、記録室、更 衣室、審判控 室、選手控室、 シャワー室	
東近江市	サッカー	成年男子	東近江市総合運動公園布引陸上競技場	天然芝	71	106	1	-	1,800	市	既設	-	-								会議室、医務 室、更衣室、放 送室、貴賓室、 シャワー室等	
			京セラ株式会社滋賀八日市工場総合グラウンド	天然芝	158	164	1	-	-	民間	既設	-	-								研修棟(会議室 等)	
			東近江市能登川グラウンド	天然芝	75	108	1	-	-	市	改修	芝生拡張・全面不陸整 正・散水設備の整備・ サッカーゴール更新	R5-R7									
	ボクシング	成年男子 成年女子 少年男子	東近江市能登川アリーナ	RC造 一部S造	35	42	2	593	250	市	新設	体育館の新設	H30-R2								多目的室、会議 室、研修室、医 務室、談話室、 更衣室、トレー ニング室	
	自転車	ロード・ レース 成年男子 少年男子 女子	東近江市特設ロードレースコース	周回コース、1周10km以上						-	市	仮設	コース設営	R5-R7								
	軟式野球	成年男子	東近江市ひばり公園湖東スタジアム	内野:土 外野:天然 芝	中堅: 122	両翼: 98	1	700~ 1,600	865	市	改修	ラバーフェンス改 修、トイレバリアフ リー化等	R4								審判控室、ロッ カールーム、役 員室、シャワー 室	
	ソフトボール	成年男子	東近江市総合運動公園布引多目的グラウンド	土	80	80	2	600~ 1,180	-	市	改修	防球ネット改修	R5								会議室、更衣室 (シャワー 付)、医務室	
	カヌー	スリット 全種別	伊庭内湖特設コース	コース長500m以上、9レーン						-	市	仮設	コース設営	R5-R7								
	ゴルフ	女子	名神八日市カントリー倶楽部	18ホール						-	民間	既設	-	-							控室、更衣室、 浴室	
米原市	ホッケー	全種別	OSPホッケースタジアム (滋賀県立伊吹運動場)	人工芝	65	107	1	200	500	県	改修	人工芝の張替、散水 設備改修、照明設備 改修	H30-R2								多目的室、更衣 室、シャワー室	
			米原市伊吹第1グラウンド	人工芝	115.8	83.5	1	320	600	市	改修	人工芝生化	H30								倉庫	
日野町	軟式野球	成年男子	大谷公園野球場	内野:土 外野:天然 芝	中堅: 115	両翼: 90	1	-	-	町	改修	フェンス・ダッグア ウト等ラバー設置、 マウンドの高さ調 整、スコアボード改 修等	H30 R4								本部室、器具 庫、放送室、審 判員室	
竜王町	スポーツライミング	リード 全種別	竜王町総合運動公園	リードウォール2面						-	町	仮設	ウォール設置等	R6-R7								
		ボルダリング 全種別		ボルダリングウォール2基						-	町	仮設	ウォール設置等	R6-R7								事務室、更衣室

わたSHIGA輝く国スポ・障スポ 競技施設整備計画【第5次】

会場地 市町	競技名	種別	競技施設名	施設の概要						整備 主体	整備 区分	主な整備内容	整備 年度	(整備年次計画)							付帯施設等
				構造・ 表層	縦 (m)	横 (m)	面数 等	照度 (lx)	観客席数 (固定席)					H30	R元	R2	R3	R4	R5	R6	
愛荘町	アーチェリー	全種別	愛荘町スポーツセンター秦荘グ ラウンド	土	106	148	1	200	-	町	仮設	防矢ネット、安全柵 設置、フェンス改修 等	R6-R7								体育館、武道館
(所在地) 甲賀市 (準備運営) 大津市、甲賀 市、守山市	サッカー	少年男子 少女女子	甲賀市水口スポーツの森陸上競 技場	天然芝	68	105	1	-	754	市	改修	防水塗膜張替	R4-R5								更衣室、会議 室、シャワー 室、指導員室、 写真判定室等
(所在地) 京都府向日市 (準備運営) 滋賀県	自転車	トラック・ レース 成年男子 少年男子 少女女子	向日町競輪場	RC造	1周400m			-	-	県外 (府)	既設	-	-								選手宿舎
(所在地) 大阪府能勢町 (準備運営) 滋賀県	ライフル射 撃	50m	成年男子 成年女子	能勢ライフル射撃場	スモールボア・ライフル射撃場 32射座				-	県外 (町)	既設	-	-								屋内ゲートボー ル場
10m		全種別	エア・ライフル射撃場 32射座																		
BR、BP		少年男子 少女女子																			
(所在地) 野洲市 (準備運営) 滋賀県	ラグビーフットボール	7人制	成年男子 女子	滋賀県希望が丘文化公園	天然芝	120	70	2	200	500	県	改修	天然芝の改修、照明 設備設置等	R2-R4							更衣室、シャ ワー室、会議 室、放送室
15人制		少年男子	人工芝																		
(所在地) 彦根市 (準備運営) 滋賀県、彦根 市、豊郷町、甲 良町、多賀町	ボウリング	全種別	ラピュタボウル彦根	RC造	30レーン			540	-	民間	既設	-	-								
(所在地) 兵庫県三木市 (準備運営) 滋賀県	馬術	成年男子 成年女子 少年	三木ホースランドパーク	屋内馬場 2面 屋外馬場 2面				541	-	県外 (民間)	既設	-	-							厩舎	

わた SHIGA 輝く国スポ（第79回国民スポーツ大会）競技会場および競技会会期変更（案）

1 変更内容

競技会場の変更

- ・サッカー成年男子の競技会場を2会場から3会場へ変更
（東近江市能登川グラウンドの追加）

競技会会期の変更

- ・競技会場の追加に伴う競技会会期の変更

【変更前】

サッカー 競技会場地：東近江市	種別	競技会場	競技 日数	令和7年（2025年）				
				10/3 （金）	10/4 （土）	10/5 （日）	10/6 （月）	10/7 （火）
成年男子		東近江市総合運動公園 布引陸上競技場	3					
		京セラ株式会社滋賀八 日市工場総合グラウン ド	2					

【変更後】 変更箇所は下線（アンダーライン）部分

サッカー 競技会場地：東近江市	種別	競技会場	競技 日数	令和7年（2025年）				
				10/3 （金）	10/4 （土）	10/5 （日）	10/6 （月）	10/7 （火）
成年男子		東近江市総合運動公園 布引陸上競技場	3					
		京セラ株式会社滋賀八 日市工場総合グラウン ド	2					
		<u>東近江市能登川グラウ ンド</u>	<u>2</u>		—	—		

2 変更理由

京セラ株式会社の都合により、京セラ株式会社滋賀八日市工場総合グラウンドの使用面数を2面から1面に見直す必要が生じたため、競技会場（東近江市能登川グラウンド）を追加するとともに、競技会会期を変更するもの。

わたSHIGA輝(国スポ(第79回国民スポーツ大会) 競技会会期

式典	会場地	式典会場	式典日数	式典日程																	
				9月			10月														
				28日 第1日	29日 第2日	30日 第3日	1日 第4日	2日 第5日	3日 第6日	4日 第7日	5日 第8日	6日 第9日	7日 第10日	8日 第11日							
総合開会式	彦根市	平和堂HATOスタジアム(彦根総合スポーツ公園陸上競技場)	1																		
総合閉会式		平和堂HATOスタジアム(彦根総合スポーツ公園陸上競技場)	1																		

【正式競技(本会期)】

競技名	種目	種別	会場地	競技会場	競技日数	競技日程																
						9月			10月													
						28日 第1日	29日 第2日	30日 第3日	1日 第4日	2日 第5日	3日 第6日	4日 第7日	5日 第8日	6日 第9日	7日 第10日	8日 第11日						
陸上競技		全種別	彦根市	平和堂HATOスタジアム(彦根総合スポーツ公園陸上競技場)	5																	
サッカー	成年男子	東近江市	東近江市総合運動公園布引陸上競技場	3																		
			京セラ株式会社滋賀八日市工場総合グラウンド	2																		
			東近江市能登川グラウンド	2																		
	少年男子	守山市	野洲川歴史公園サッカー場(ビッグレイク)	5																		
	少年男子	甲賀市	甲賀市水口スポーツの森陸上競技場	3																		
	少年女子	大津市	皇子山総合運動公園陸上競技場	4																		
	少年女子	大津市	伊香立公園芝生グラウンド	1																		
テニス		全種別	大津市	大石緑地スポーツ村テニスコート	4																	
ローイング		全種別	大津市	関西みらいローイングセンター(滋賀県立琵琶湖漕艇場)	4																	
ホッケー	成年男子	米原市	O S Pホッケースタジアム(滋賀県立伊吹運動場)	4																		
	成年女子			5																		
少年男子	米原市伊吹第1グラウンド		5																			
少年女子	5																					
ボクシング		成年男子 成年女子 少年男子	東近江市	東近江市能登川アリーナ	5																	
バレーボール	6人制	成年男子	草津市	草津市立総合体育館	4																	
		成年女子	草津市	Y M I Tアリーナ(くさつシティアリーナ)	4																	
		少年男子	近江八幡市	近江八幡市立運動公園体育館	4																	
		少年女子	守山市	守山市民体育館	4																	
バスケットボール	成年男子	大津市	滋賀ダイハツアリーナ(滋賀アリーナ)	4																		
	成年女子	野洲市	野洲市総合体育館	4																		
	少年男子	大津市	滋賀ダイハツアリーナ(滋賀アリーナ)	5																		
	少年女子	草津市	Y M I Tアリーナ(くさつシティアリーナ)	5																		
レスリング	成年男子	栗東市	栗東市民体育館	4																		
	少年男子			2																		
女子	2																					
セーリング		全種別	大津市	大津市柳が崎特設セーリング会場	4																	
ウエイトリフティング		成年男子 少年男子 女子	高島市	滋賀県立安曇川高等学校体育館	5																	
ハンドボール	成年男子	彦根市	プロシードアリーナH I K O N E(彦根市スポーツ・文化交流センター)	5																		
	成年女子	5																				
	少年男子	近江八幡市	あづちマリエート	5																		
	少年女子	近江八幡市	近江八幡市立運動公園体育館	4																		
	少年男子	彦根市	彦根グリーンアリーナ(彦根総合高等学校体育館)	2																		
	少年女子	2																				
ソフトテニス		全種別	長浜市	長浜市民庭球場	4																	
卓球		全種別	野洲市	野洲市総合体育館	5																	
軟式野球	成年男子	近江八幡市	近江八幡市立運動公園野球場	1																		
		草津市	草津グリーンスタジアム	2																		
		守山市	守山市民球場	2																		
		甲賀市	甲賀市民スタジアム	3																		
		東近江市	東近江市ひばり公園湖東スタジアム	4																		
		日野町	大谷公園野球場	2																		
相撲		成年男子 少年男子	長浜市	長浜バイオ大学ドーム(滋賀県立長浜ドーム)	3																	
馬術		成年男子 成年女子 少年	兵庫県三木市	三木ホースランドパーク	5																	
フェンシング		全種別	大津市	ウカルちゃんアリーナ(滋賀県立体育館)	4																	
柔道		成年男子 少年男子 女子	長浜市	長浜伊香ツインアリーナ	3																	
ソフトボール	成年男子	東近江市	東近江市総合運動公園布引多目的グラウンド	3																		
	成年女子	高島市	高島市今津総合運動公園第1グラウンド	3																		
			高島市今津総合運動公園第2グラウンド	3																		
	少年男子	草津市	草津市立野村運動公園グラウンド	3																		
	少年女子	守山市	守山市民運動公園ソフトボール場	3																		
守山市民球場			3																			
バドミントン		全種別	大津市	滋賀ダイハツアリーナ(滋賀アリーナ)	4																	
弓道		全種別	彦根市	プロシードアリーナH I K O N E(彦根市スポーツ・文化交流センター)	4																	

競技	種目	種別	会場地	競技会場	競技日数	競技日程															
						9月			10月												
						28日	29日	30日	1日	2日	3日	4日	5日	6日	7日	8日					
第1日	第2日	第3日	第4日	第5日	第6日	第7日	第8日	第9日	第10日	第11日											
ライフル射撃	25m	成年男子	大津市	滋賀県警察学校射撃場	3																
	50m	成年男子 成年女子	大阪府 豊能郡能勢町	能勢ライフル射撃場	4																
	10m	全種別																			
	BR・BP	少年男子 少年女子																			
剣道		全種別	湖南市	湖南市総合体育館	3																
ラグビーフットボール	7人制	成年男子 女子	野洲市	滋賀県希望が丘文化公園	2																
	15人制	少年男子			4																
スポーツクライミング	リード	全種別	竜王町	竜王町総合運動公園	3																
	ボルダリング	全種別			3																
カヌー	スプリント	全種別	東近江市	伊庭内湖特設コース	4																
	スラローム ワイルドウォーター	成年男子 成年女子	大津市	瀬田川特設カヌー会場	2																
アーチェリー		全種別	愛荘町	愛荘町スポーツセンター秦荘グラウンド	3																
空手道		全種別	大津市	ウカルちゃんアリーナ(滋賀県立体育館)	3																
銃剣道		成年男子 少年男子	高島市	新旭体育館	3																
なぎなた		成年女子 少年女子	彦根市	パナソニック株式会社くらしアプライアンス社彦根工場多目的ホール	3																
ボウリング		全種別	彦根市	ラピュタボウル彦根	5																
ゴルフ		成年男子	栗東市	琵琶湖カントリー倶楽部	3																
		少年男子	甲賀市	ベアズバウ ジャパン カントリークラブ	3																
		女子	東近江市	名神八日市カントリー倶楽部	3																
トライアスロン		成年男子 成年女子	近江八幡市	近江八幡市特設トライアスロン会場	1																

【正式競技(会期前1回目)】

競技	種目	種別	会場地	競技会場	競技日数	競技日程																
						9月																
						6日	7日	8日	9日	10日	11日	12日	13日	14日	15日	16日						
土	日	月	火	水	木	金	土	日	月	火												
水泳	競泳	全種別	草津市	(仮称)草津市立プール	3																	
	飛込	全種別			3																	
	水球	少年男子 女子			4																	
	アーティスティックスイミング	少年女子			1																	
体操	オープンウォーター	男子 女子	長浜市	長浜市南浜町地先特設会場	1																	
	競技	全種別	大津市	滋賀ダイハツアリーナ(滋賀アリーナ)	4																	
	新体操	少年男子 少年女子			2																	
トランポリン	男子 女子	1																				
バレーボール	ビーチバレーボール	少年男子 少年女子	長浜市	豊公園自由広場特設会場	4																	

【正式競技(会期前2回目)】

競技	種目	種別	会場地	競技会場	競技日数	競技日程															
						9月															
						17日	18日	19日	20日	21日	22日	23日	24日	25日	26日	27日					
水	木	金	土	日	月	火	水	木	金	土											
自転車	トラック・レース	成年男子 少年男子 女子	京都府 向日市	向日町競輪場	4																
	ロード・レース	成年男子 少年男子 女子	東近江市	東近江市特設ロードレースコース	1																

【特別競技】

競技名	種目	種別	会場地	競技会場	競技日数	競技日程																
						9月			10月													
						28日	29日	30日	1日	2日	3日	4日	5日	6日	7日	8日						
日	月	火	水	木	金	土	日	月	火	水												
第1日	第2日	第3日	第4日	第5日	第6日	第7日	第8日	第9日	第10日	第11日												
高等学校野球	硬式	—	大津市	マイネットスタジアム皇子山(皇子山総合運動公園野球場)	3																	
	軟式	—	甲賀市	甲賀市民スタジアム	3																	
		—	高島市	高島市今津総合運動公園今津スタジアム	2																	

【公開競技】

競技	会場地	競技会場	競技日数	競技日程																
綱引	近江八幡市	近江八幡市立運動公園体育館	2	9月6日(土)	~	9月7日(日)														
ゲートボール	長浜市	長浜バイオ大学ドーム(滋賀県立長浜ドーム)	2	9月6日(土)	~	9月7日(日)														
武術太極拳	野洲市	野洲市総合体育館	2	8月30日(土)	~	8月31日(日)														
パワーリフティング	栗東市	栗東市民体育館	2	9月20日(土)	~	9月21日(日)														
グラウンド・ゴルフ	甲賀市	甲賀市水口スポーツの森	2	9月13日(土)	~	9月14日(日)														
バウンドテニス	草津市	YMITアリーナ(くさつシティアリーナ)	2	9月20日(土)	~	9月21日(日)														
エアロビック	守山市	守山市民体育館	2	8月23日(土)	~	8月24日(日)														

わたSHIGA輝く国スポ デモンストレーションスポーツ主管団体変更(案)

	実施競技	主管団体		市町名	開催予定施設
		(変更前)	(変更後)		
1	ウォーキング	近江八幡市スポーツ推進委員会	近江八幡市スポーツ協会 近江八幡市スポーツ推進委員会	近江八幡市	西の湖一帯

(理由) 近江八幡市スポーツ協会が、実際の競技運営に加わることとなったため。